

■ ランディ

1. 車両部品の取り外し

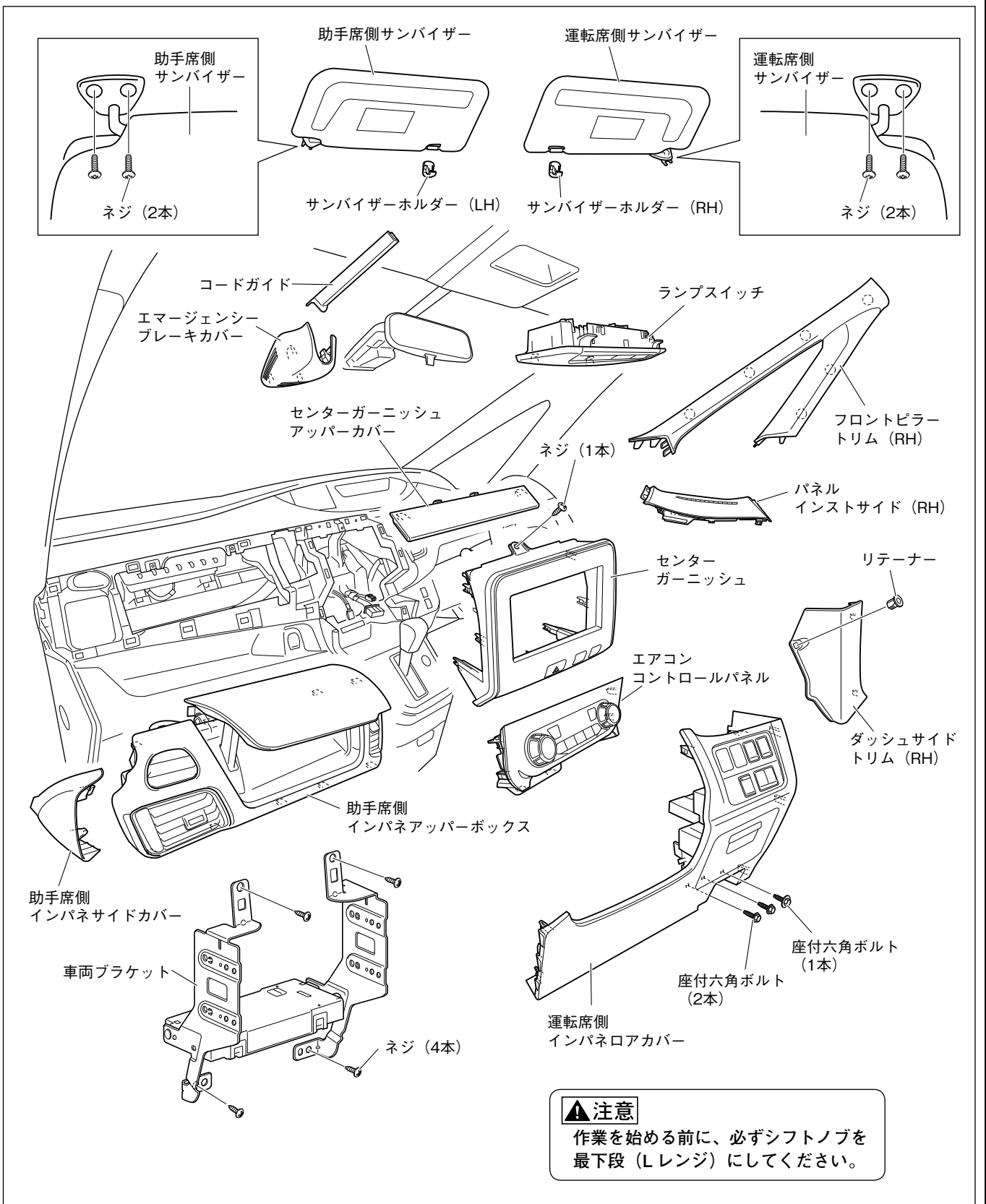

●次ページの取り外し手順に従って取り外してください。

1. フロントピラートリム (RH)、パネルインストサイド (RH) を取り外します。
2. 運転席側サンバイザー、助手席側サンバイザー、サンバイザーホルダー (LH/RH) を取り外します。
3. ランプスイッチを取り外します。(フック2箇所、ツメ2箇所)
4. エマージェンシーブレーキカバー、コードガイドを取り外します。(クリップ2箇所、ツメ2箇所)
5. センターガーニッシュアッパーカバーを取り外します。(クリップ2箇所、フック2箇所)
6. センターガーニッシュを取り外します。(ネジ1本、クリップ6箇所、ハザードスイッチコネクター)
7. エアコンコントロールパネルを取り外します。(クリップ4箇所、ツメ9箇所)
8. 車両ブラケットを取り外します。(ネジ4本)
9. 運転席側インパネロアカバーを取り外します。(座付き六角ボルト3本、クリップ6箇所、ツメ2箇所)
10. ダッシュサイドトリム (RH) を取り外します。(クリップ2箇所、リテーナー 1個)
11. 助手席側インパネサイドカバーを取り外します。(クリップ1箇所、ツメ1箇所)
12. 助手席側インパネアッパーボックスを取り外します。(クリップ9箇所)

<センターガーニッシュの取り外し方>

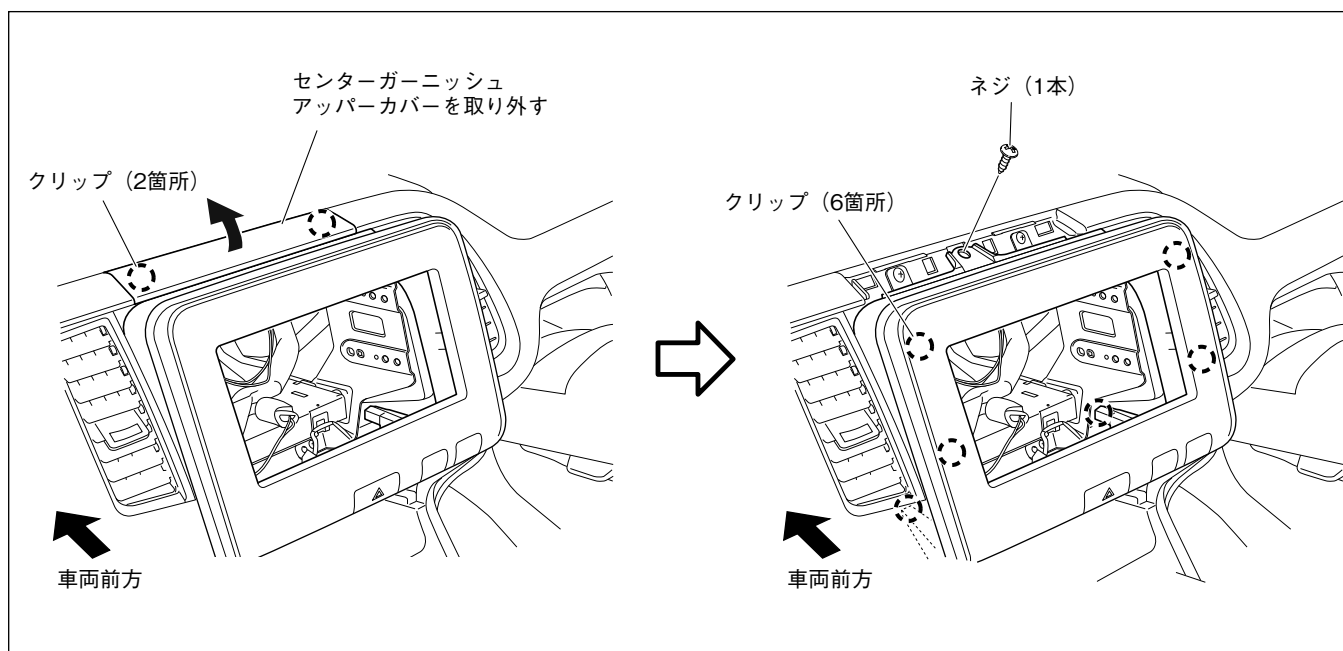

2. 取付概要図

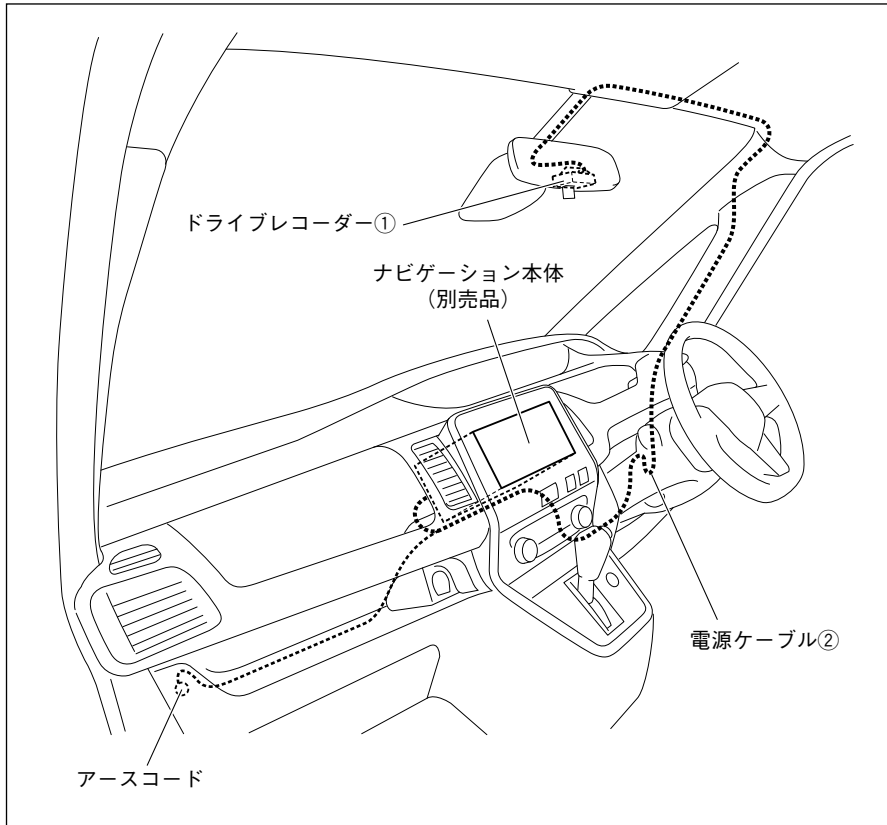

3. 取り付け位置

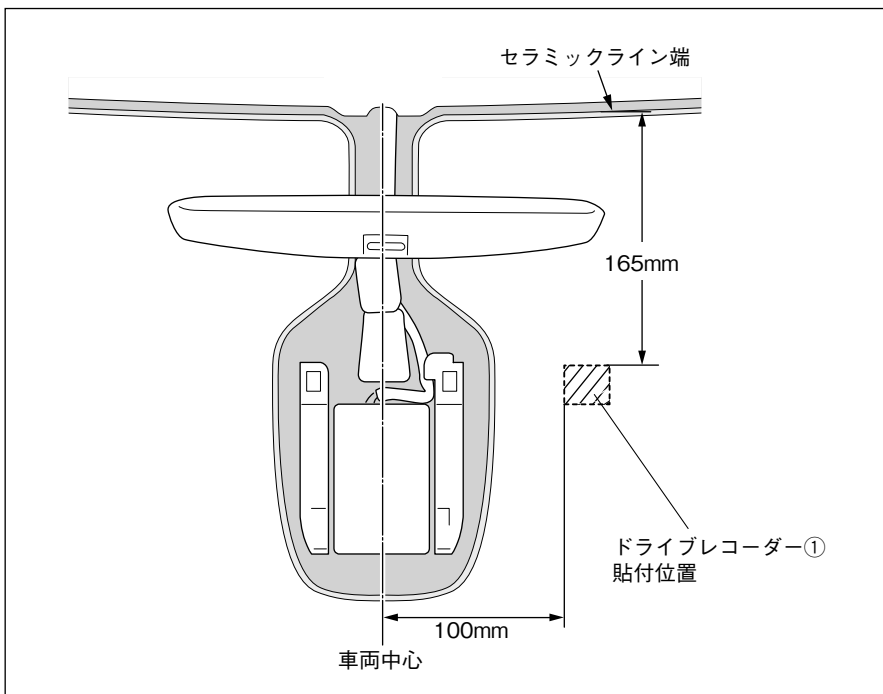

1. ドライブレコーダー①は、左図の位置に取り付けます。

4. 取付要領

a. マウントブラケットアセンブリーの取り付け

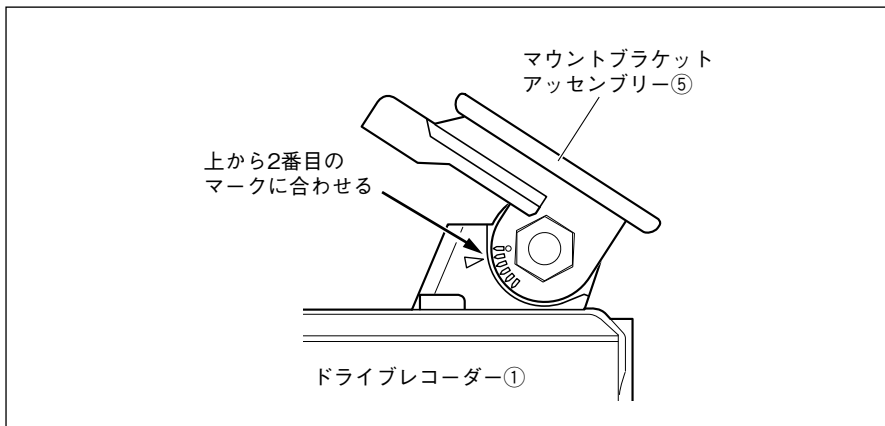

1. マウントブラケットアセンブリー⑤をドライブレコーダー①に組み付け、左図の位置に固定します。

▲注意

マウントブラケットアセンブリー⑤取り付けの詳細は共通編「■ドライブレコーダーの取り付け」の「マウントブラケットアセンブリーの取り付け」を参照してください。

b. クッションテープおよび保護シートの準備

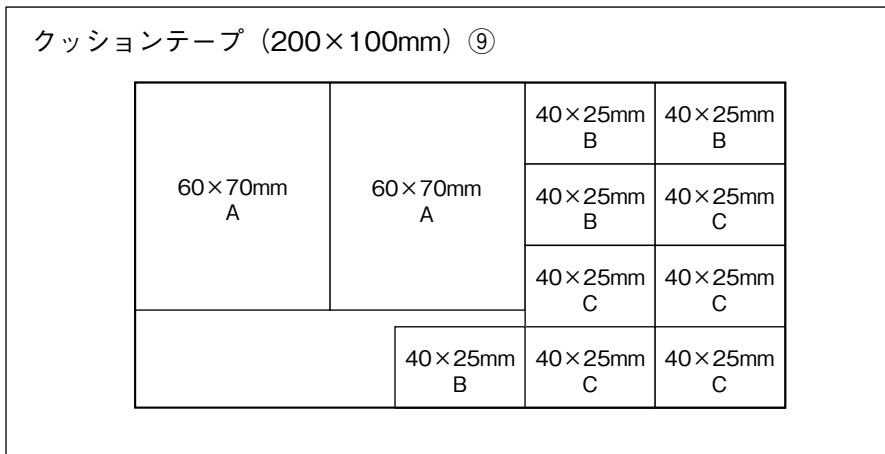

1. クッションテープ⑨を左図のようにカットします。
A：電源ケーブル②のヒューズ巻き付け用
B：電源ケーブル②巻き付け用
C：電源ケーブル②固定用

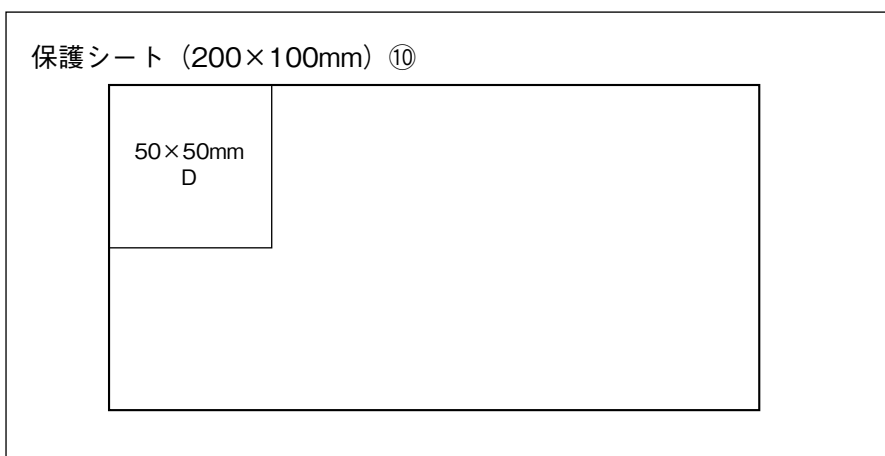

2. 保護シート⑩を左図のようにカットします。
D：エッジ保護用

c. ドライブレコーダーの貼り付け

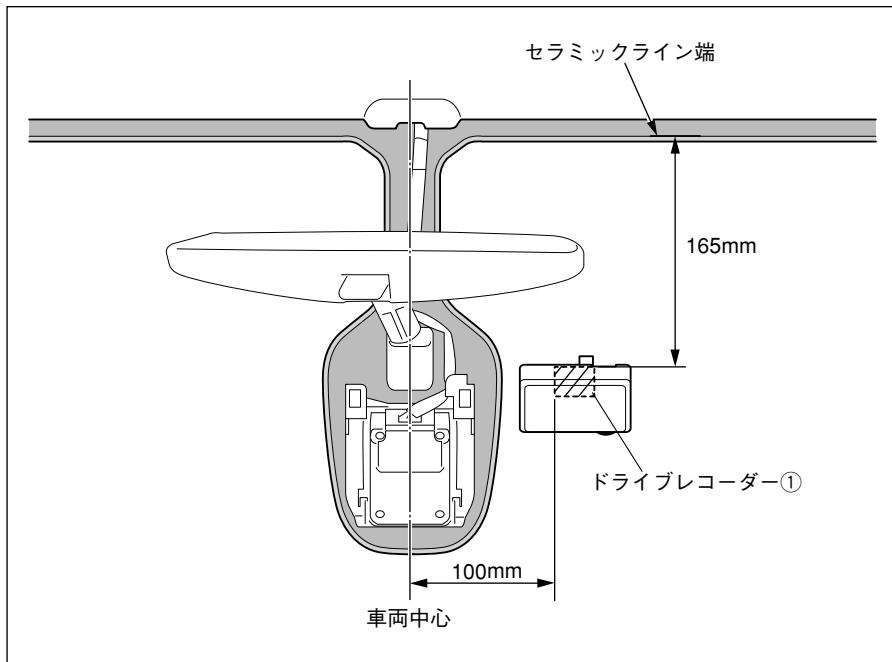

1. 貼付面の油污れなどをきれいに拭き取ります。

▲ 注意

ドライブレコーダー①を貼る面の油污れなどをクリーナー⑫できれいに拭き取ってください。汚れていると粘着力が低下し固定できなくなります。

2. ドライブレコーダー①を両面テープでフロントガラスの左図の位置に取り付けます。

▲ 注意

ドライブレコーダー①取り付けの詳細は、共通編の「■ドライブレコーダーの取り付け」を参照してください。

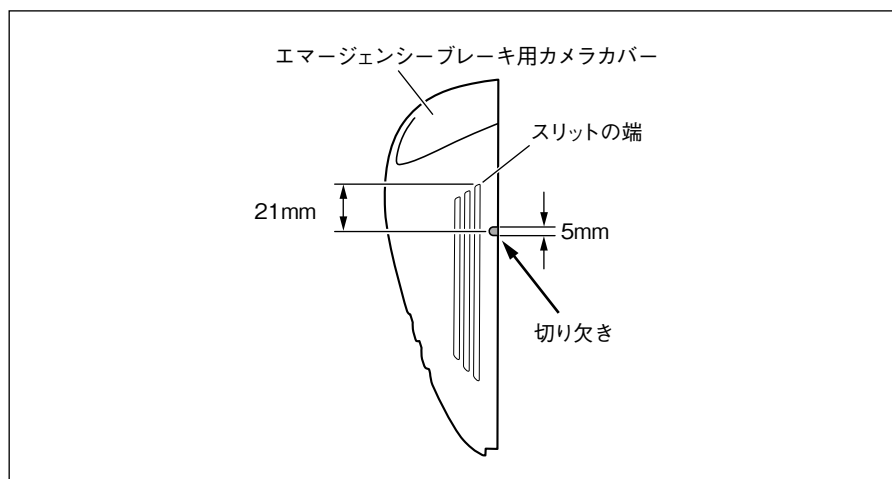

3. エマージェンシーブレーキ用カメラカバーの右側面に丸棒ヤスリ等で切り欠きを入れます。

▲ 注意

エマージェンシーブレーキ用カメラカバーを取り付ける際は、電源ケーブル②がかみ込まないように切り欠きを通してください。

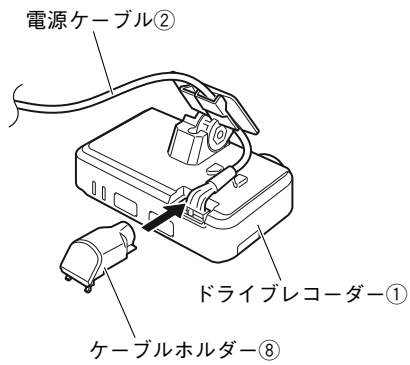

- 電源ケーブル②をドライブレコーダー①に接続し、ケーブルホルダー⑧を取り付けます。

▲注意

詳細は共通編「■ドライブレコーダーの取り付け」の〈電源ケーブルの取り付け〉を参照してください。

d. 電源ケーブルの配線

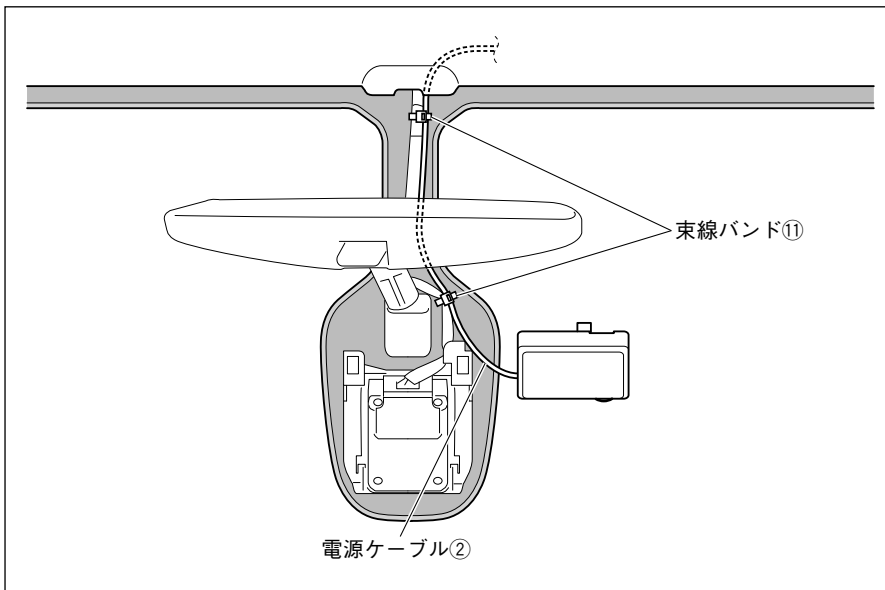

- 電源ケーブル②を車両ハーネスに束線バンド⑪で固定しながら配線します。

<ヘッドライニング部の配線>

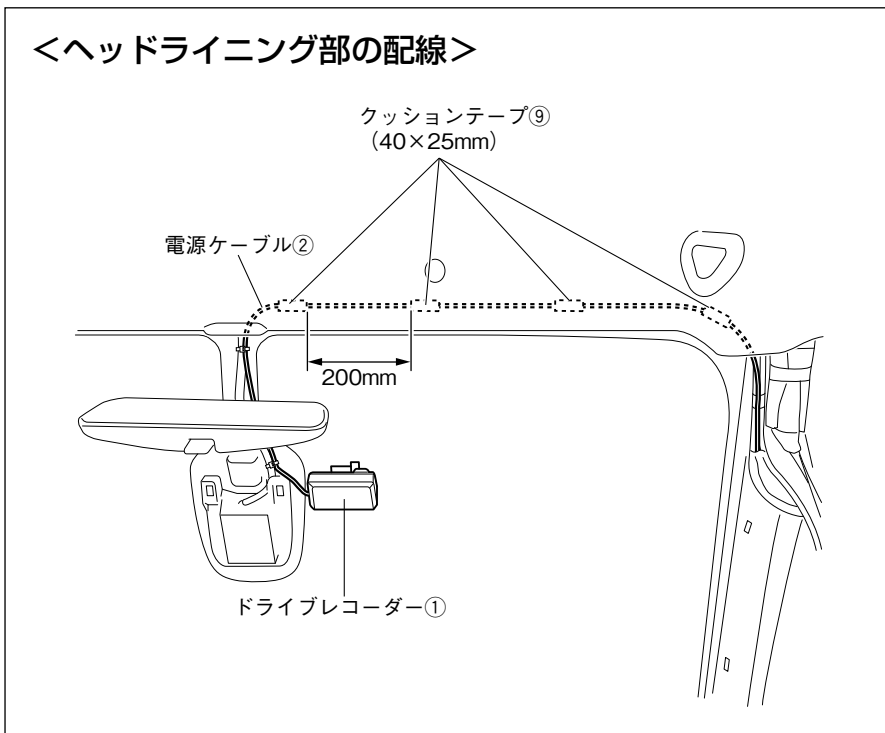

- 電源ケーブル②をヘッドライニング内に入れ込みながら、フロントピラー部へ配線します。その際、図のようにクッションテープ⑨を200mm間隔で電源ケーブル②に巻き付けて配線します。

<右側フロントピラー部の配線>

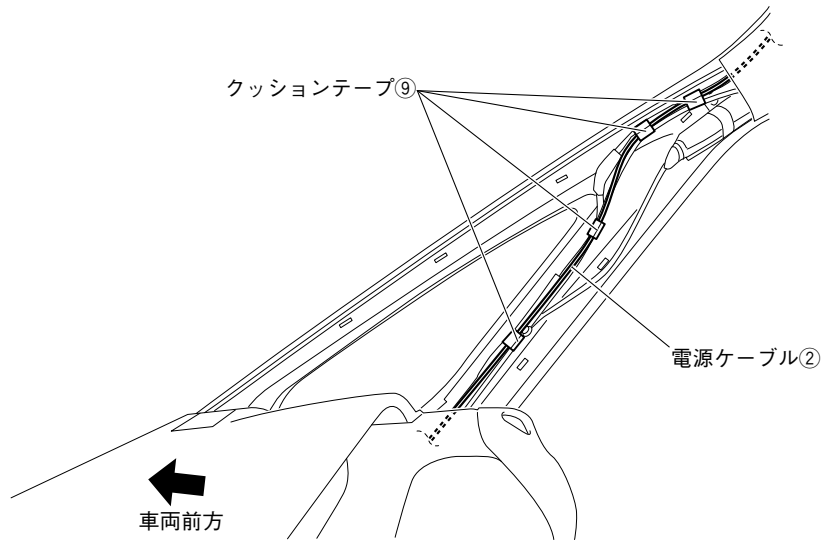

3. 電源ケーブル②をフロントピラーにクッションテープ⑨で固定しながら配線します。

<運転席足元の配線>

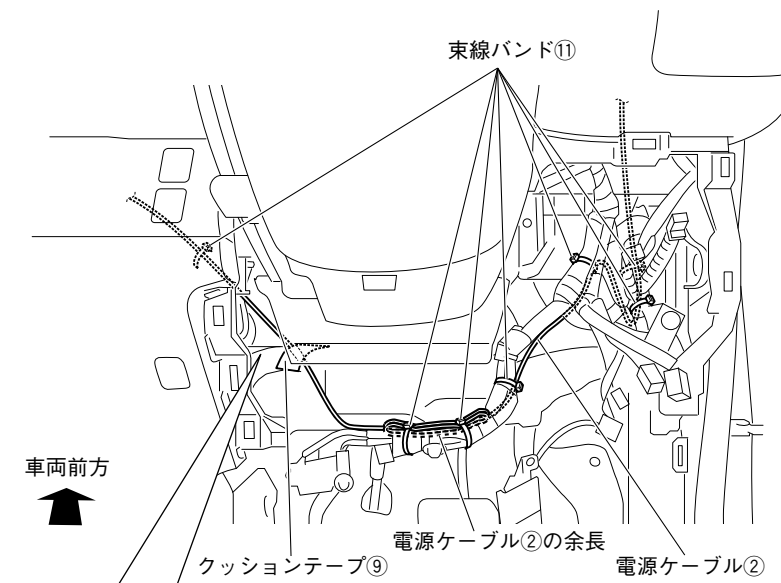

4. 電源ケーブル②をナビゲーション取付部まで配線します。
電源ケーブル②は、束線バンド⑪およびクッションテープ⑨で固定し、余長は束線バンド⑪で車両ハーネスに固定します。

▲注意

- ・2分割されている電源ケーブル②を共通編の「結線図」を参照して接続してください。
- ・余長を固定する際は、ナビゲーションのGPSアンテナケーブルや地デジアンテナケーブルの余長と同じ場所に固定しないでください。

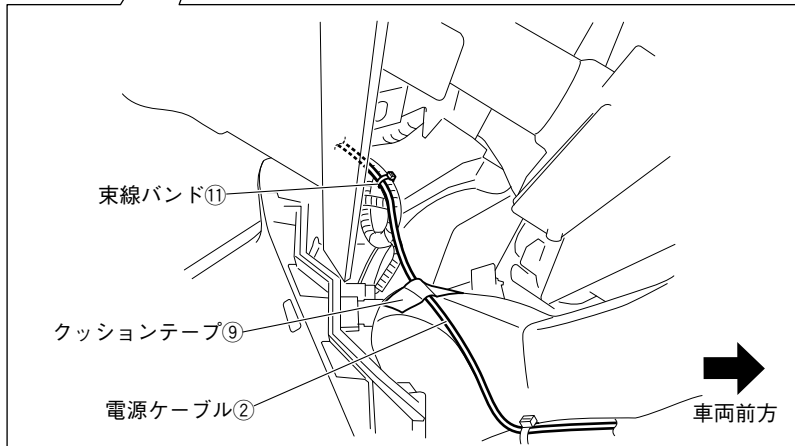

<ナビゲーション取付部の配線>

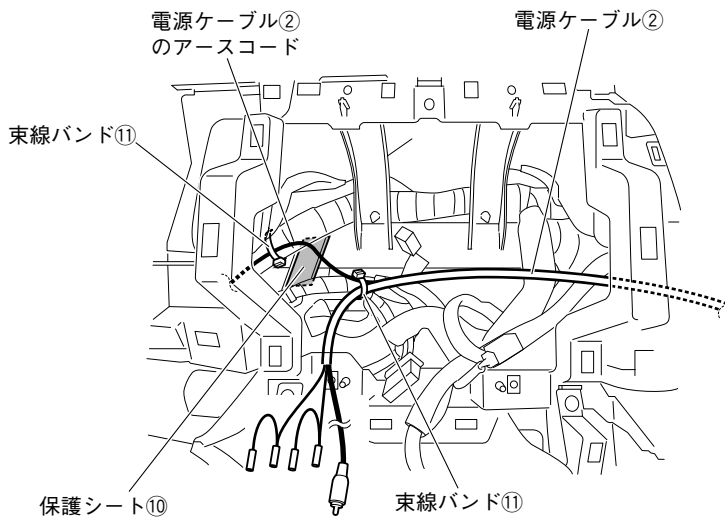

5. 結線図を参照して電源ケーブル②を接続します。

▲ 注意

電源ケーブル②の接続は、共通編の「結線図」を参照して接続してください。

6. 電源ケーブル②のアースコードを車両アースポイントへと配線して接続します。
アースコードは、束線バンド⑪で車両ハーネスに固定します。

▲ 注意

- ・指定トルク値に従い車両アースポイントの六角ボルトを締め付けてください。
- ・ボデーアースが確実に取れていることをテスターで確認してください。
- ・アース端子のエッジ部分が車両配線と干渉しない向きで固定してください。

<助手席側アップーボックス取付部の配線>

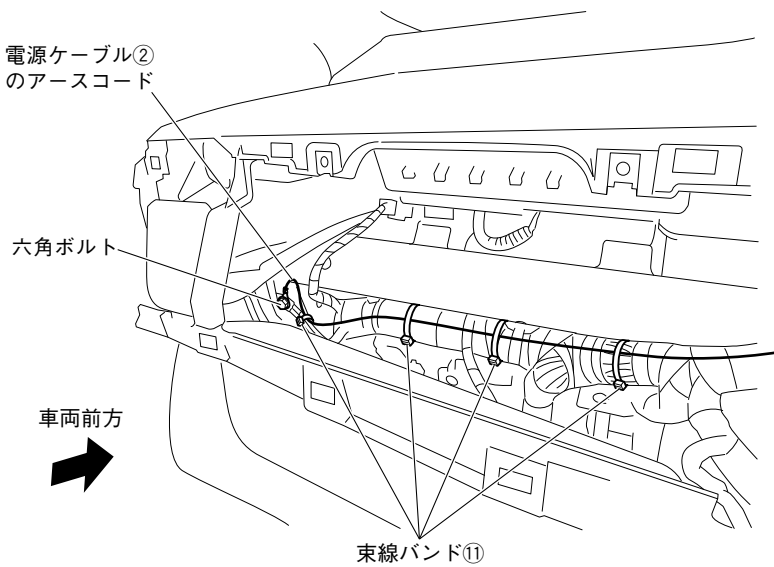

e. ACC 電源、バッテリー電源の取り出し要領

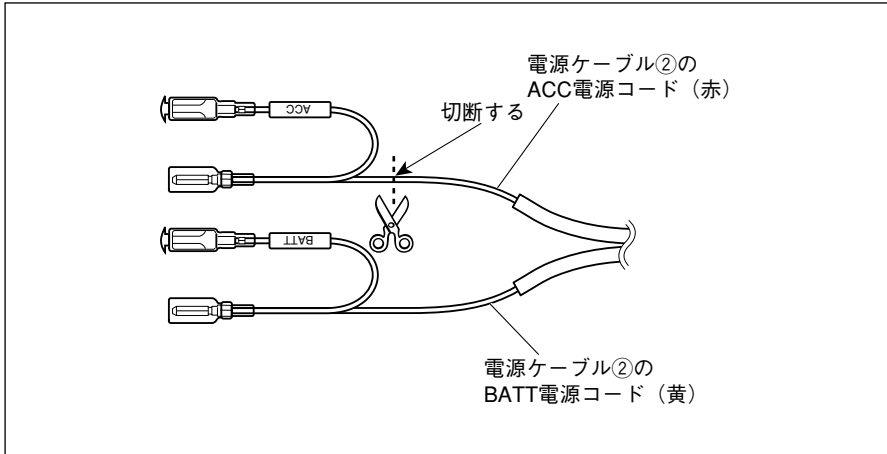

1. ACC電源コード (赤色コード) 先端のギボシ端子部を切断します。

▲注意

電源ケーブル②の BATT 電源コード (黄色コード) は切断しないでください。

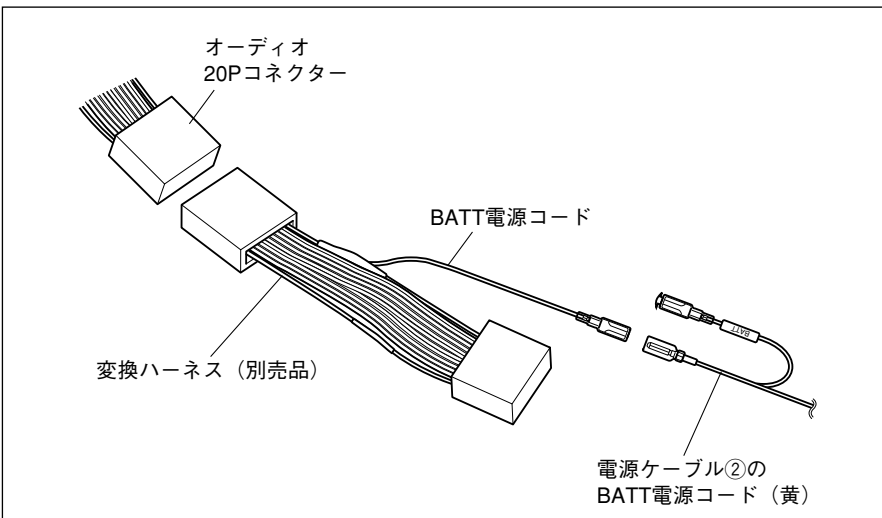

2. オーディオ20P コネクター (白色) に変換ハーネス (別売品) を接続します。
3. 変換ハーネス (別売品) のバッテリー電源コードに電源ケーブル②のBATT電源コード (黄色コード) を接続します。

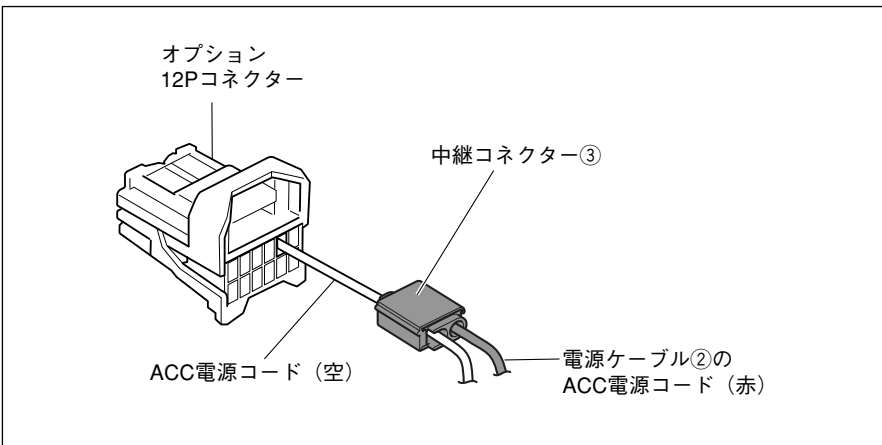

4. オプション12Pコネクター (白色) のACC電源コードに電源ケーブル②のACC電源コード (赤色コード) を中継コネクター ③で接続します。

▲注意

- ・中継コネクターの ③ 接続方法は、共通編の「中継コネクターの使用方法」を参照してください。
- ・線色は異なる場合があります。電源の取り出し位置を確認して作業を行ってください。

5. 車両部品の復元

1. 取り外しと逆の手順で取り付けます。

● ネジの締め付けトルクが規定されているものがある場合は、規定のトルクで締め付けてください。