

■ ランディ

1. 車両部品の取り外し

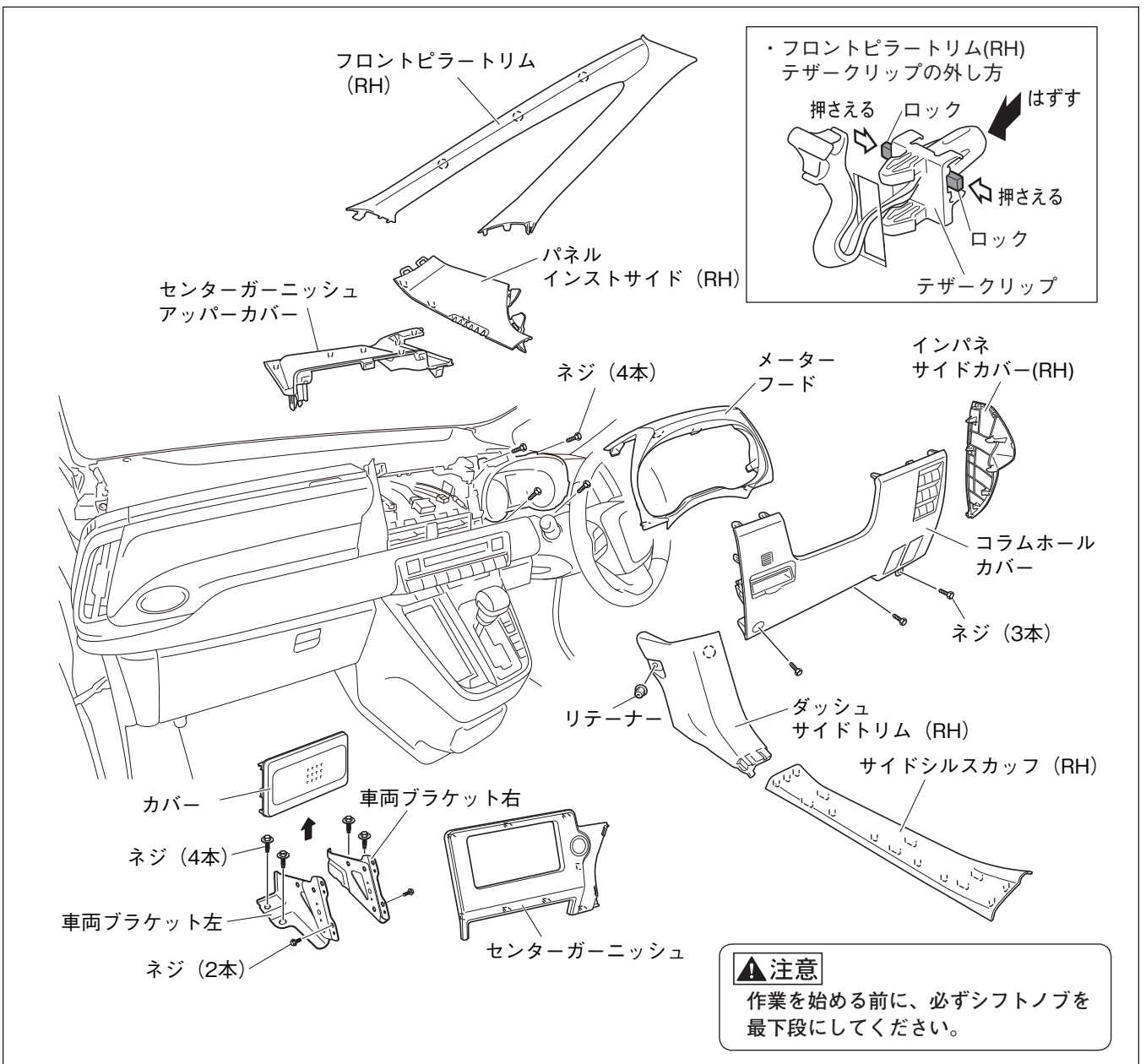

1. フロントピラートリム (RH) を取り外します。(クリップ3箇所、テザークリップ1箇所)
2. パネルインストサイド (RH) を取り外します。(ツメ4箇所)
3. メーターフードを取り外します。(ツメ8箇所)
4. メーターのネジ4本を取り外します。
※メーターのコネクターを外さないでください。
5. センターガーニッシュを取り外します。(ツメ10箇所)
6. センターガーニッシュアッパーカバーを取り外します。(ツメ8箇所)
7. 車両ブラケットを取り外します。(ネジ4本)
8. 車両ブラケット左右からカバーを取り外します。(ネジ2本)
9. サイドシルスカップ(RH)を取り外します。(ツメ15箇所)
10. ダッシュサイドトリム(RH)を取り外します。(リテーナー 1箇所、ツメ1箇所)
11. インパネサイドカバー (RH) を取り外します。(ツメ8箇所)
12. コラムホールカバーを取り外します。(ネジ3本、ツメ6箇所)

2. 取付概要図

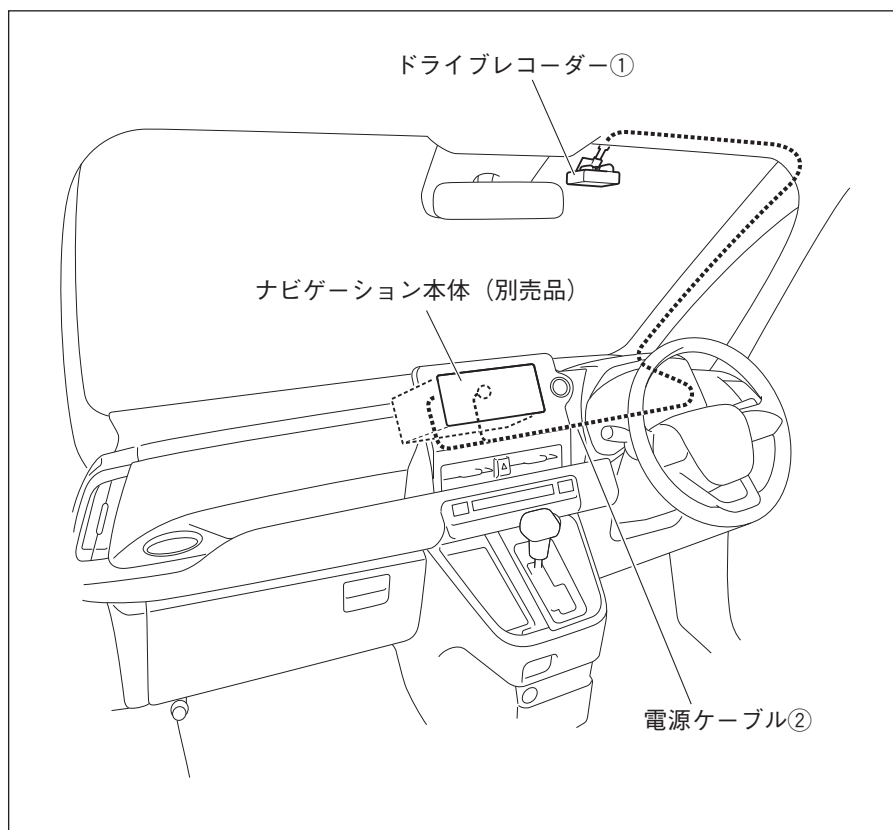

3. 取付位置

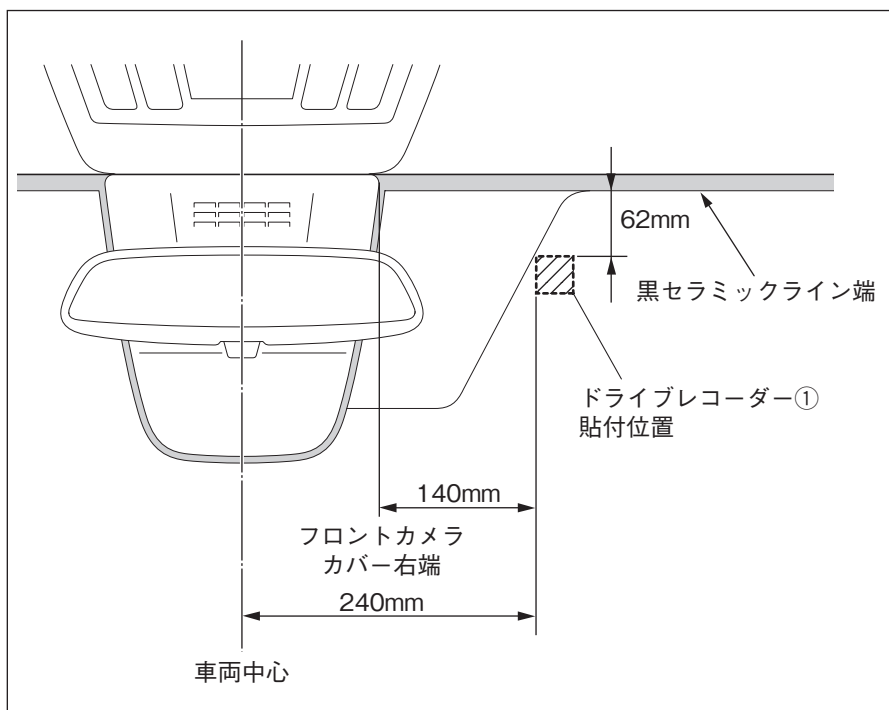

1. ドライブレコーダー①は、左図の位置に取り付けます。

4. 取付要領

a. 両面テープ付きブラケットの取り付け

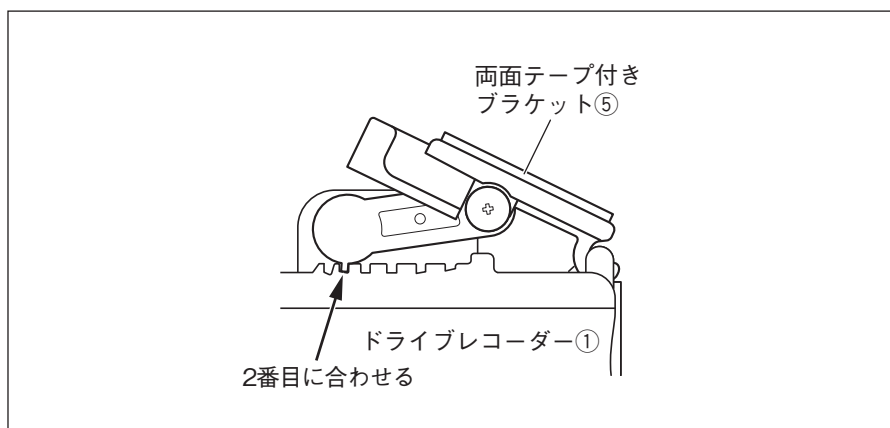

1. 両面テープ付きブラケット⑤をドライブレコーダー①に組み付け、左図の位置に固定します。

▲ 注意

両面テープ付きブラケット⑤取り付けの詳細は共通編「■ドライブレコーダーの取り付け」の〈両面テープ付きブラケットの取り付け〉を参照してください。

b. ケーブルガイドの準備

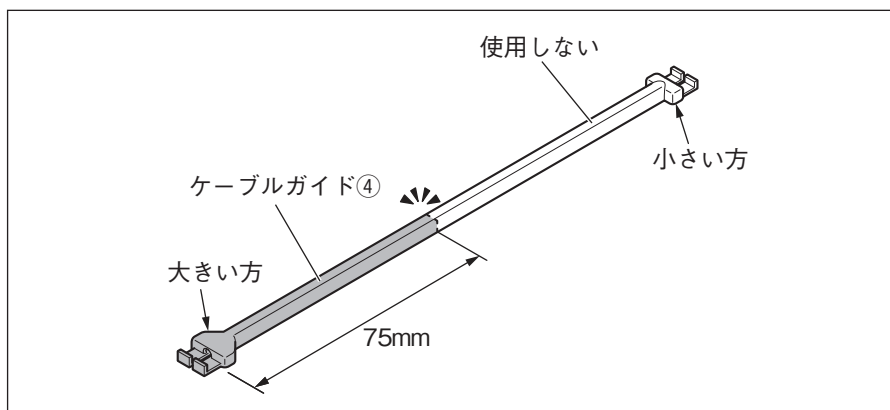

1. ケーブルガイド④を左図のようにカットします。

c. クッションテープおよび保護シートの準備

クッションテープ (200×100mm) ⑧

60×70mm A		60×70mm A		40×25mm B	40×25mm B
				40×25mm B	40×25mm C
				40×25mm C	40×25mm C
40×25mm C	40×25mm C	40×25mm C	40×25mm C	40×25mm C	40×25mm C

- クッションテープ⑧を左図のようにカットします。
A：電源ケーブル②のヒューズ巻き付け用
B：電源ケーブル②巻き付け用
C：電源ケーブル②固定用

保護シート (200×100mm) ⑨

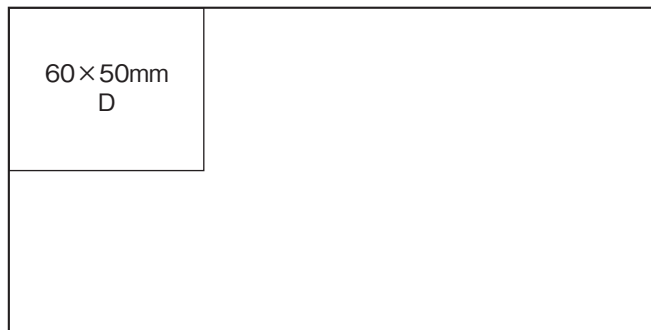

- 保護シート⑨を左図のようにカットします。
D：エッジ保護用

d. 電源ケーブルの準備

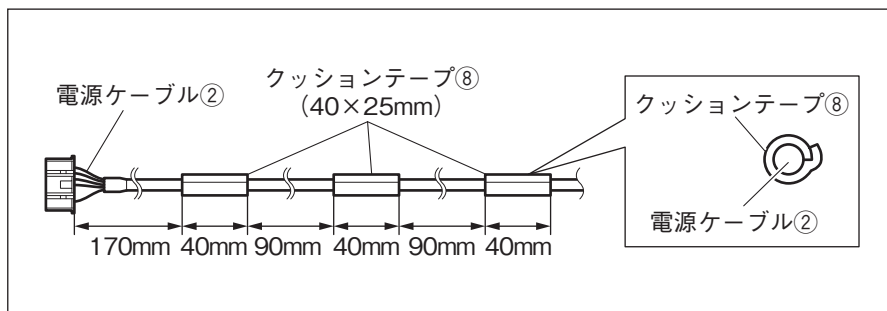

- カットしたクッションテープ⑧を左図のように貼り付けます。

e. ドライブレコーダーの貼り付け

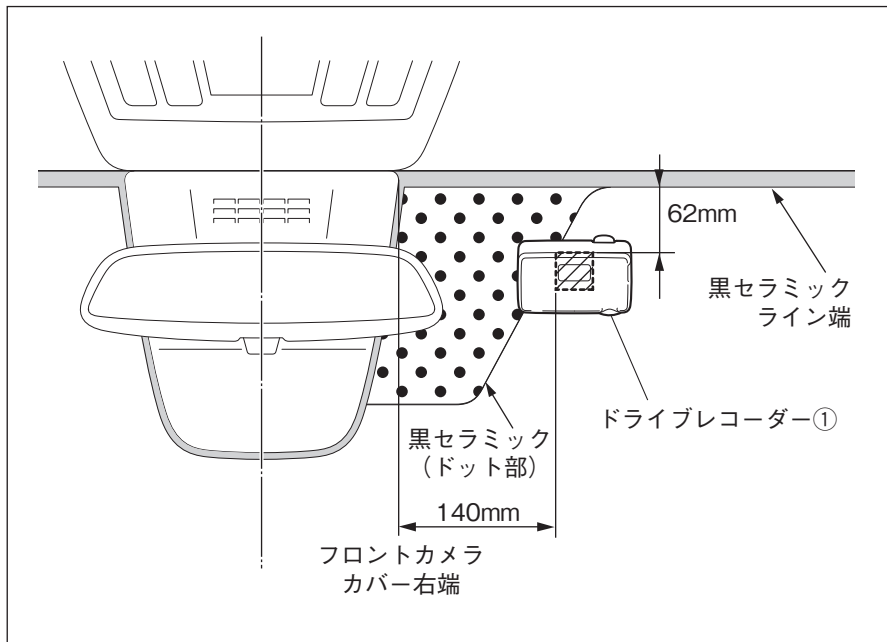

1. 貼付面の油污れなどをきれいに拭き取ります。

▲注意

ドライブレコーダー①を貼る面の油污れなどをクリーナー⑪できれいに拭き取ってください。
汚れていると粘着力が低下し固定できなくなります。

2. ドライブレコーダー①を両面テープでフロントガラスの左図の位置に取り付けます。

▲注意

ドライブレコーダー①取り付けの詳細は、共通編の「■ドライブレコーダーの取り付け」を参照してください。

注記

ドライブレコーダー①の両面テープは黒セラミック（ドット部）に重ならないように貼り付けてください。
重なると粘着力が低下し固定できなくなります。

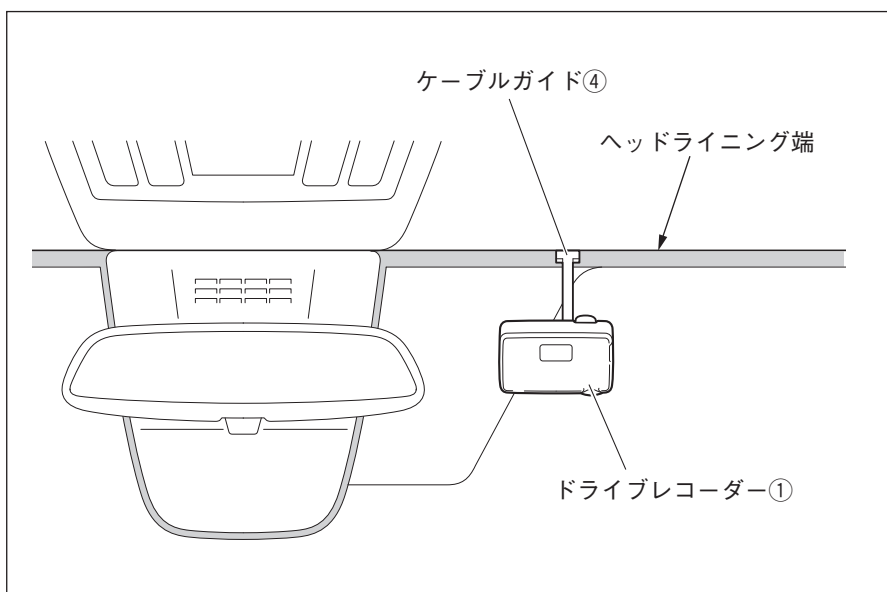

3. ケーブルガイド④を取り付けます。

▲注意

ケーブルガイド④取り付けの詳細は共通編「■ドライブレコーダーの取り付け」の〈電源ケーブルの取り付け〉を参照してください。

f. 電源ケーブルの配線

<ヘッドライニング部の配線>

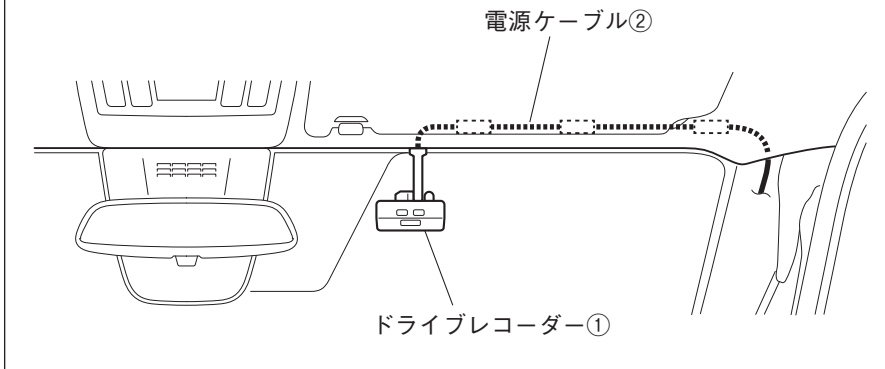

1. 電源ケーブル②をヘッドライニング内に入れ込みながら、フロントピラー部へ配線します。

<右側フロントピラー部の配線>

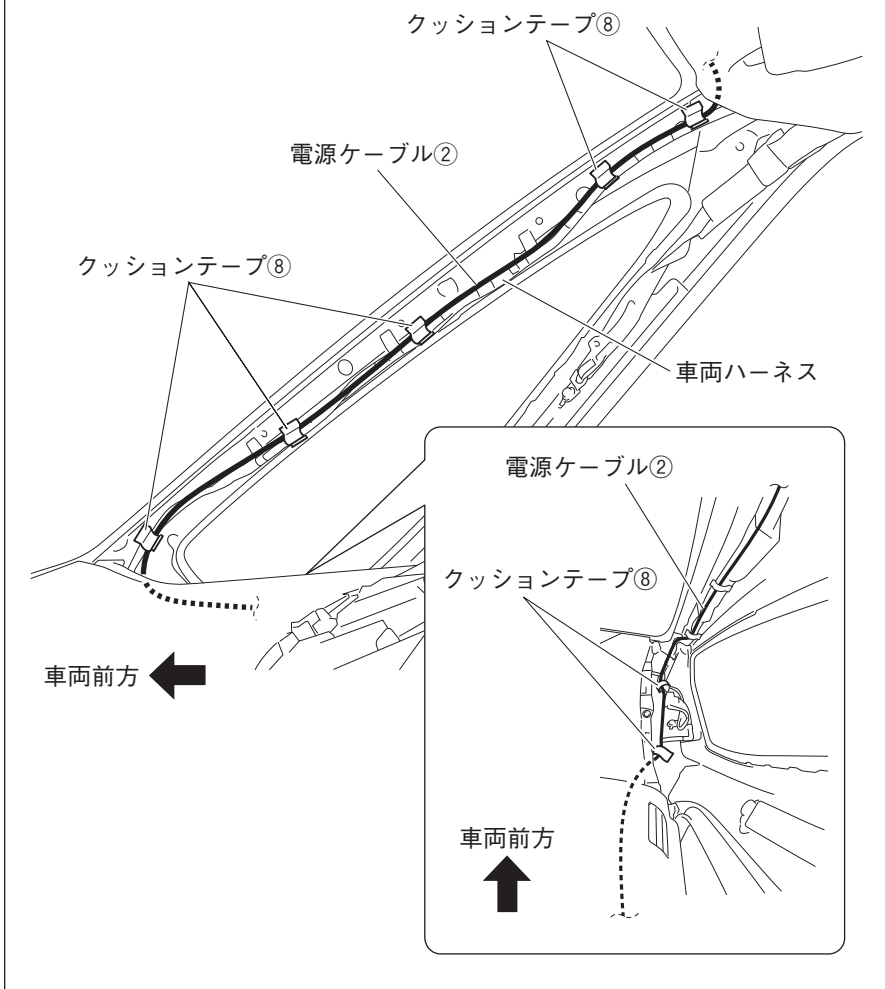

2. 電源ケーブル②をフロントピラーにクッションテープ⑧で固定しながら配線します。

注記

- ・電源ケーブル②およびクッションテープ⑧は、カーテンエアバッグの部品と接触しないように配策・固定してください。
- ・クッションテープ⑧でフロントピラートリムの固定クリップ穴をふさがらないでください。また、フロントピラートリムの当てリブ部と干渉しないようにしてください。

<運転席側の配線>

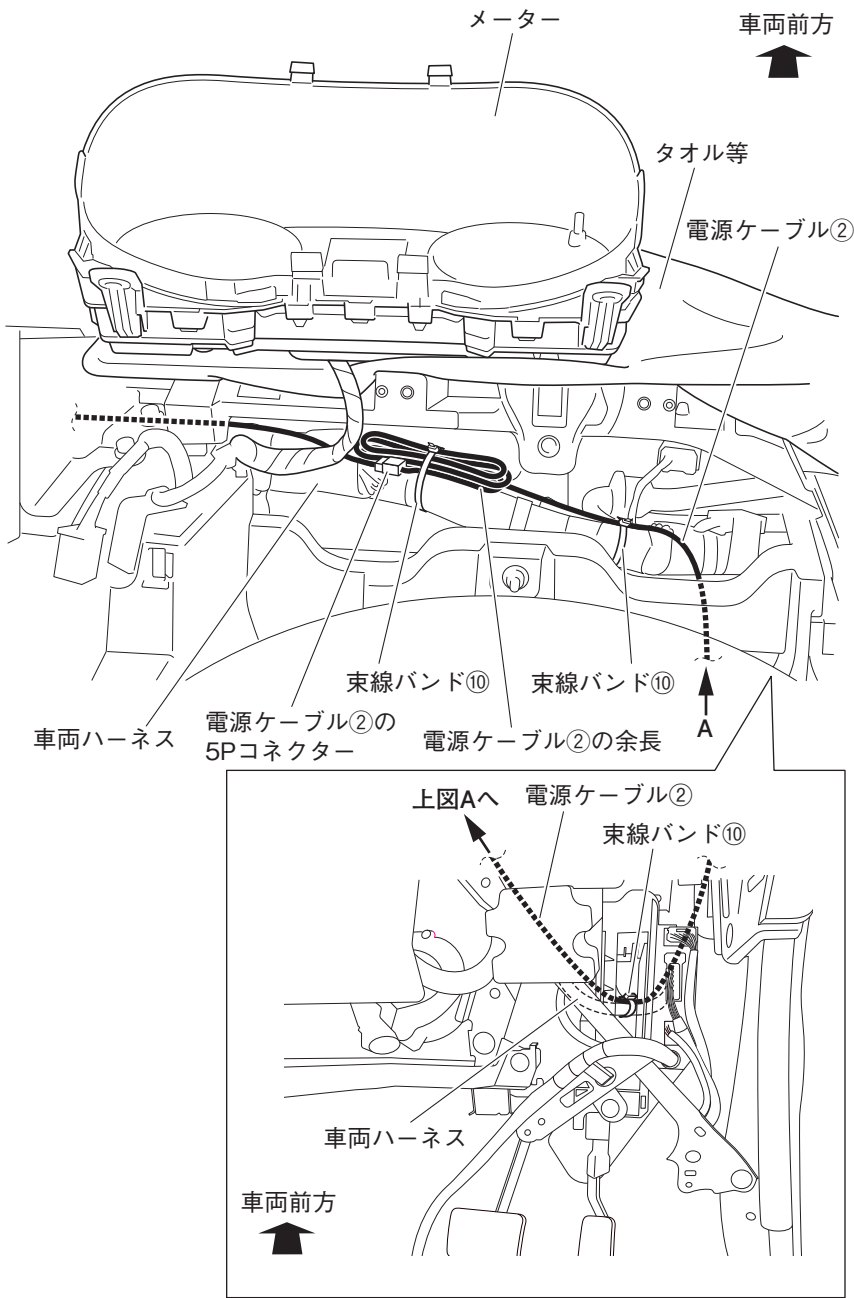

3. ダッシュボードの上をタオルなどで保護し、メーターを置きます。

▲注意

- ・メーターのコネクターを外さないで作業してください。
- ・外した場合は、事前と復元時に所定の作業が必要です。サービスマニュアルを参考に行ってください。

4. 電源ケーブル②をナビゲーション取付部まで配線します。

電源ケーブル②は、束線バンド⑩固定し、余長は束線バンド⑩で車両ハーネスに固定します。

▲注意

- ・2分割されている電源ケーブル②を共通編の「結線図」を参照して接続してください。
- ・余長を固定する際は、ナビゲーションのGPSアンテナケーブルや地デジアンテナケーブルの余長と同じ場所に固定しないでください。

<ナビゲーション取付部の配線>

車両前方
←

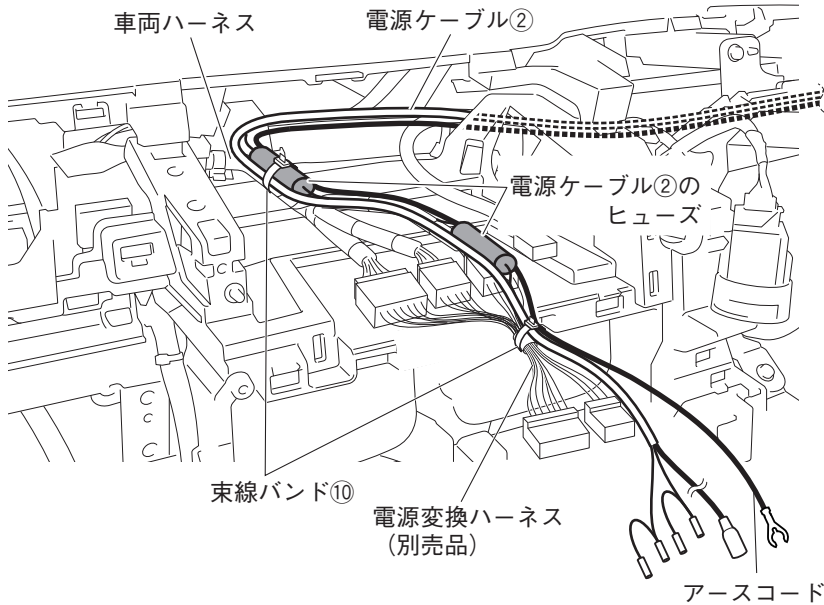

- 電源ケーブル②を束線バンド⑩で車両ハーネスと電源変換ハーネス (別売品) に固定します。

▲ 注意

電源ケーブル②の接続は、共通編の「結線図」を参照して接続してください。

<アースコードの接続 -1 >

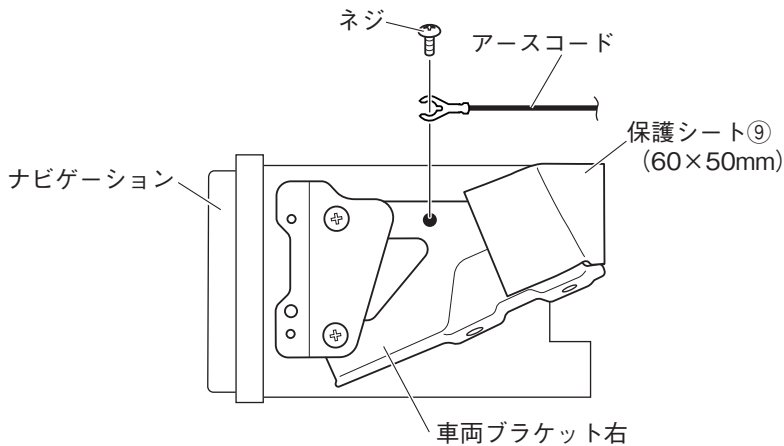

- 電源ケーブル②のアースコードを車両ブラケットの図の位置に固定します。

▲ 注意

板金エッジ部に保護シート⑨を左図のように貼り付けてください。

▲ 注意

アースが確実に取れていることをテスターで確認してください。

<アースコードの接続 -2 >

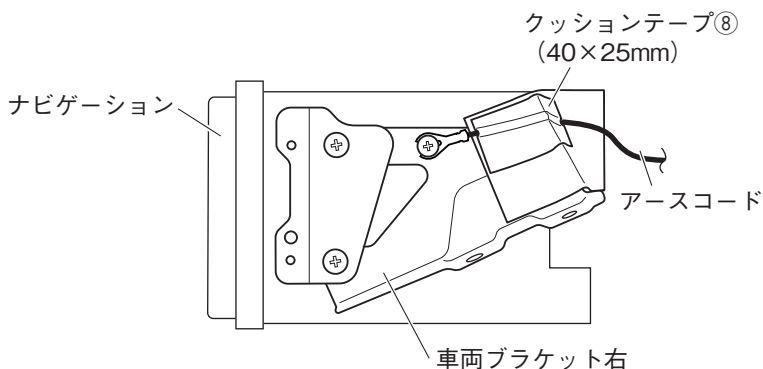

- 電源ケーブル②のアースコードをクッションテープ⑧で左図のように固定します。

● ドライブレコーダーとナビゲーションを同時に取り付けない場合

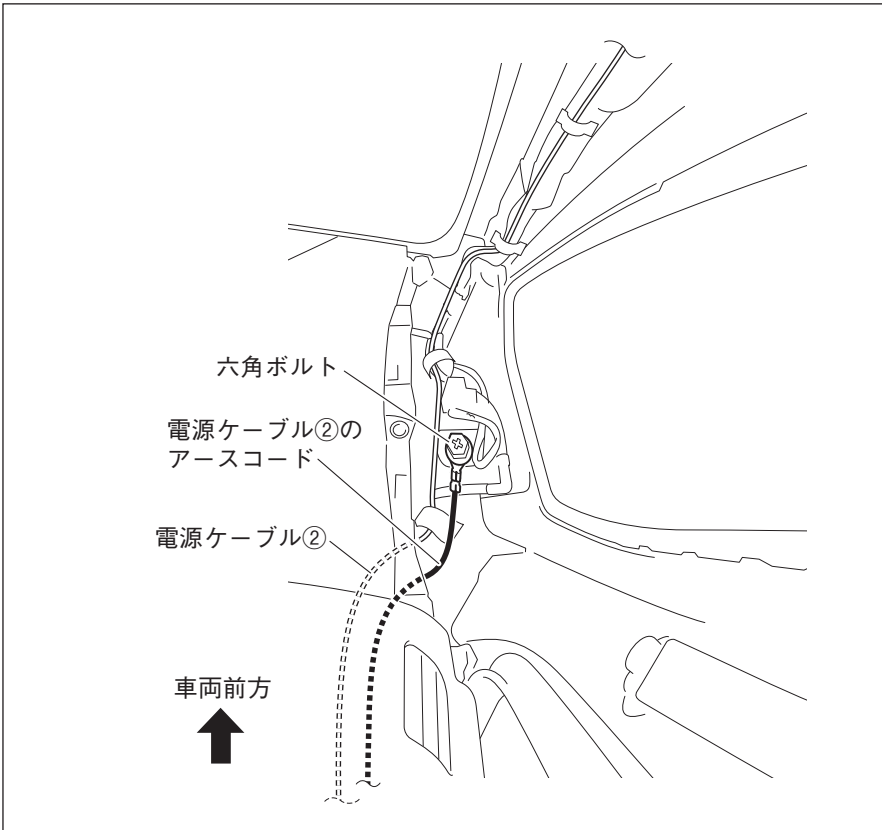

- ドライブレコーダー①とナビを同時に取り付けない場合は、フロントピラー (RH) 下部の左図の位置にてアースを取ってください。アース端子は他のアース端子と重ならないように取り付けてください。電源ケーブル②のアースコードは、電源ケーブル②に沿わせて配線してください。

g. ACC 電源、バッテリー電源の取り出し要領

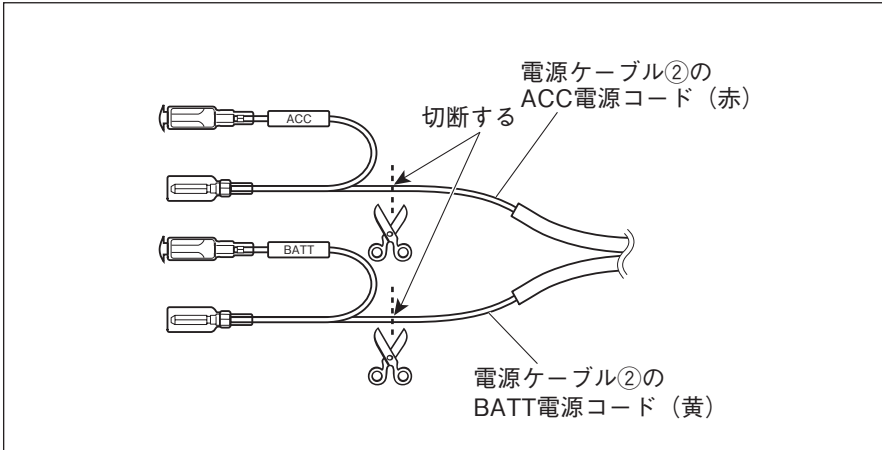

1. 電源ケーブル②のBATT電源コード (黄色コード) およびACC電源コード (赤色コード) 先端のギボシ端子部を切断します。

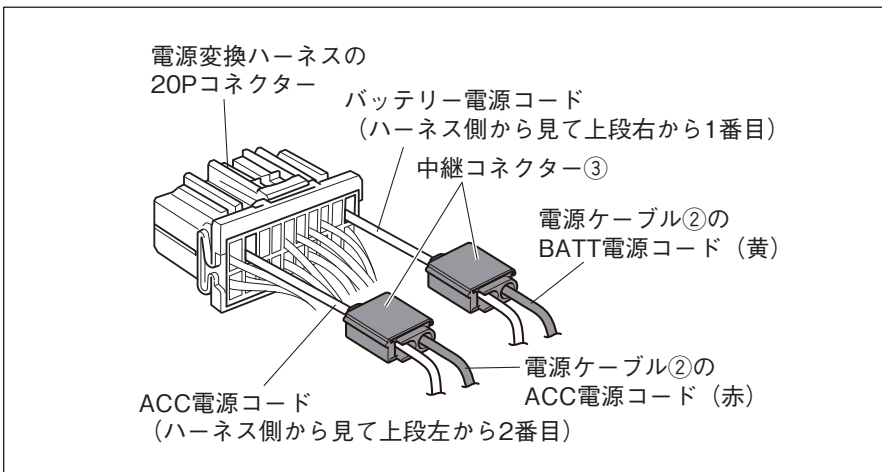

2. 電源変換ハーネス (別売品) の20Pコネクタ (水色) のバッテリー電源コードに電源ケーブル②のBATT電源コード (黄色コード) を中継コネクタ③で接続します。
3. 電源変換ハーネス (別売品) の20Pコネクタ (水色) のACC電源コードに電源ケーブル②のACC電源コード (赤色コード) を中継コネクタ③で接続します。

⚠ 注意

中継コネクタ③の接続方法は、共通編の「中継コネクタの使用法」を参照してください。

5. 車両部品の復元

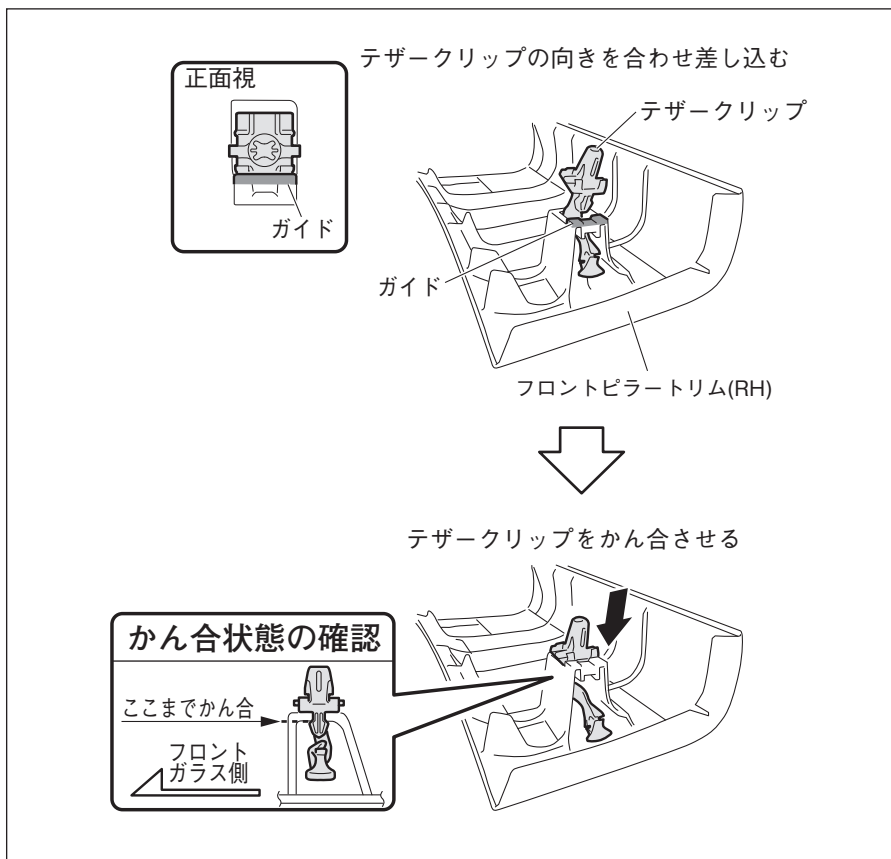

1. 取り外しと逆の手順で取り付けます。
2. フロントピラートリム(RH)上部のテザークリップは、左図の通り復元してください。

- ・ 車両部品復元時に一時的に取り外した部品は、必ずサービスマニュアルの手順に沿って、用品取り付け前の状態に戻してください。(コネクター類の接続・締め付けトルク等)
 - ・ 取り付け作業完了後、車両および用品が正しく機能しているか動作確認してください。
車の電装品(ブレーキ、ライト、ホーン、ウインカー、ハザードなど)が正常に動作しない状態で使用すると、火災や交通事故の原因になります。
- ネジの締め付けトルクが規定されているものがある場合は、規定のトルクで締め付けてください。

▲ 注意

バッテリー復元作業終了後に、車両システムによっては初期化が必要な場合があります。
サービスマニュアルを参考に初期化作業を行ってください。