

■ ジムニー / ジムニーシエラ

1. 取付概要図

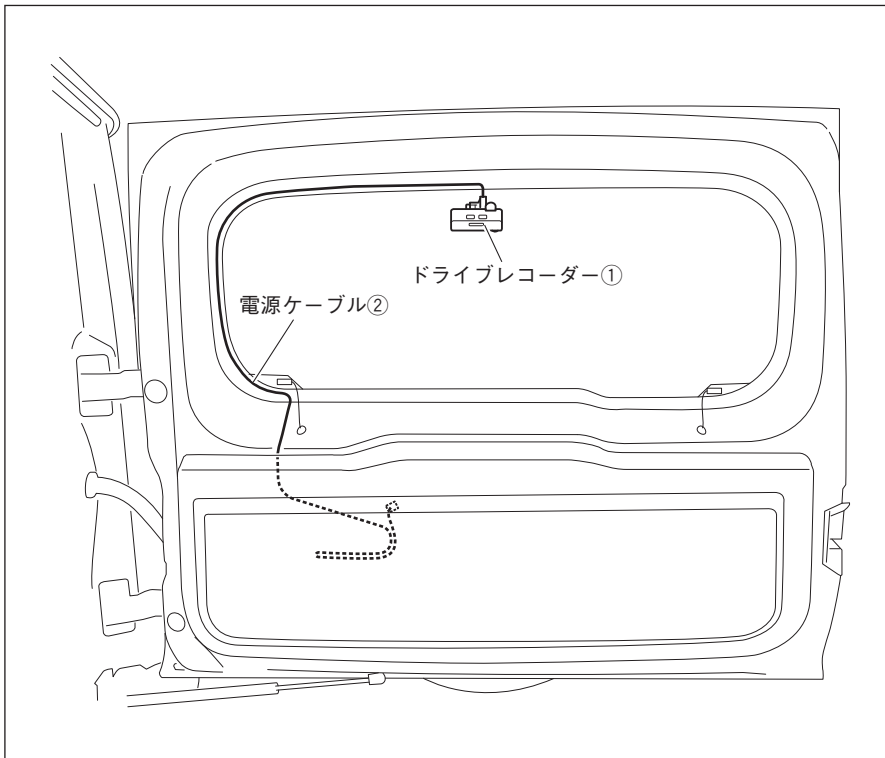

2. 取り付け位置

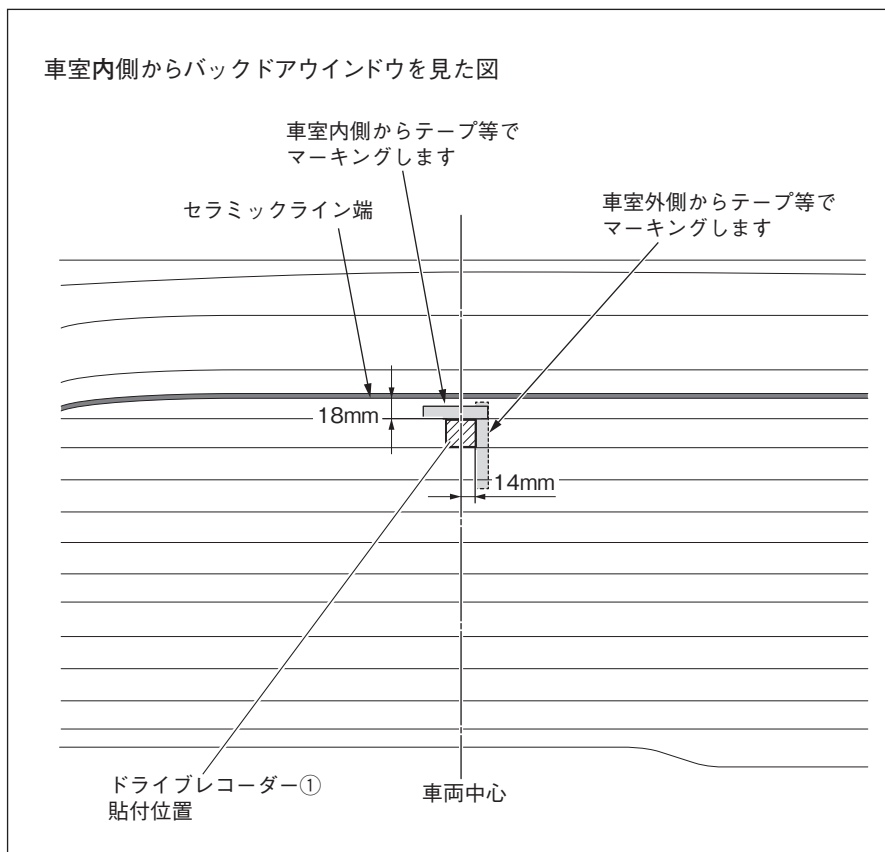

1. ドライブレコーダー①の貼付位置にマーキングをします。

👉 アドバイス

バックドアガラスの中心は車両の中心とは異なります。

3.車両部品の取り外し

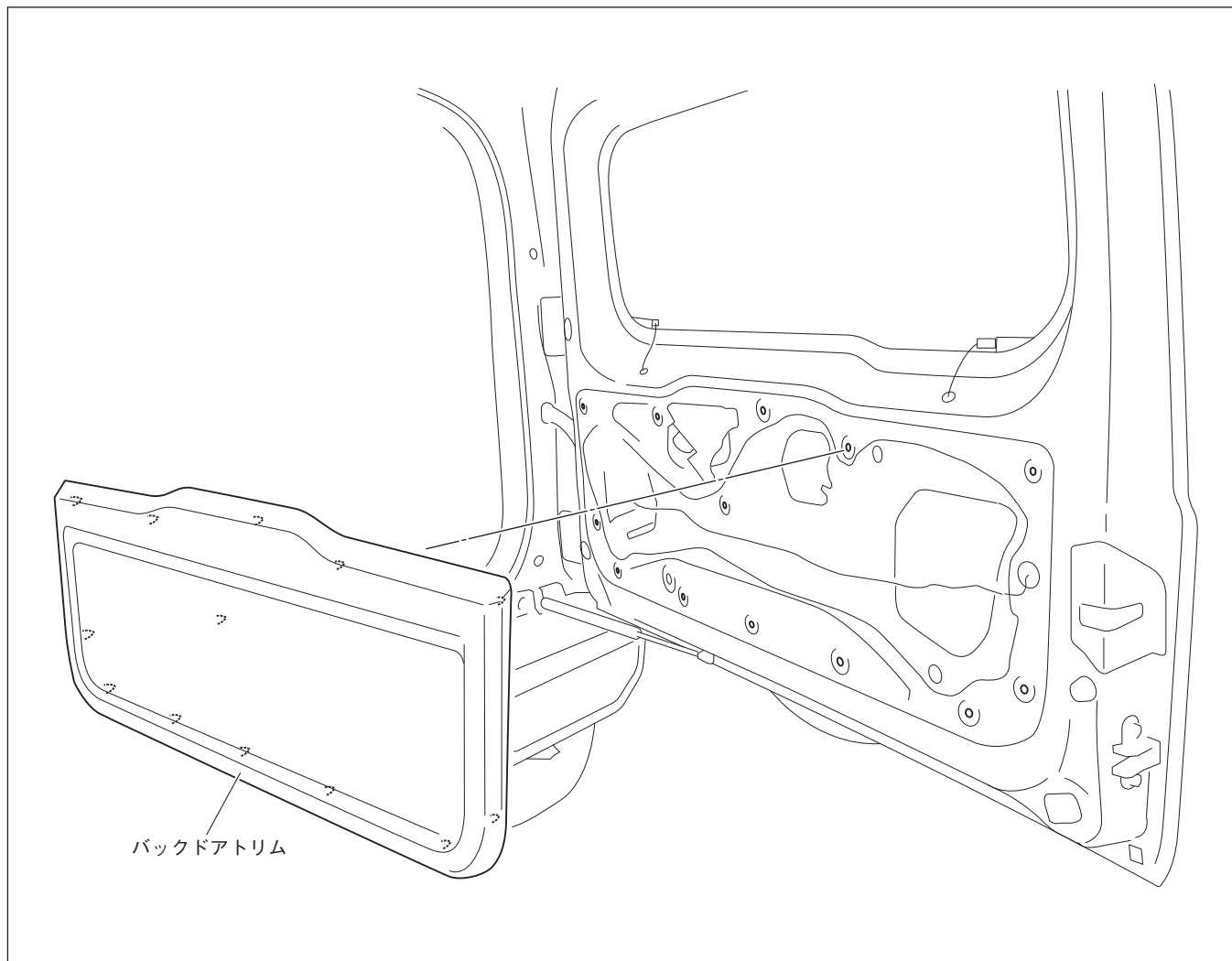

1. バックドアトリムを取り外します。(クリップ13箇所)

4. 取付要領

a. 両面テープ付きブラケットの取り付け

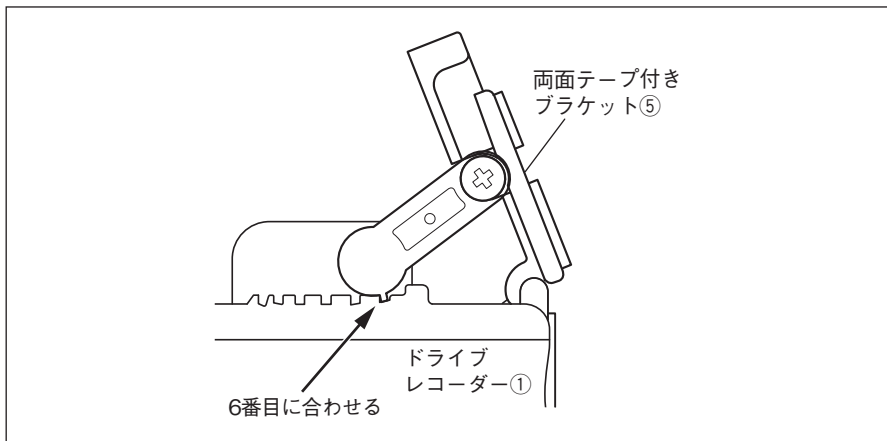

1. 両面テープ付きブラケット⑤をドライブレコーダー①に組み付け、左図の位置に固定します。

▲注意

両面テープ付きブラケット⑤取り付けの詳細は共通編「■ドライブレコーダーの取り付け」の〈両面テープ付きブラケットの取り付け〉を参照してください。

b. コードレール、クッションテープおよび保護シートの準備

コードレール④

200mm					
185mm					
120mm			30mm	25mm	25mm
60mm	35mm	25mm	25mm	25mm	25mm
25mm					

1. コードレール④を左図のようにカットします。

クッションテープ⑧

60×70mm A	40×50mm B	40×25mm C
		40×25mm C
		40×25mm C

2. クッションテープ⑧を左図のようにカットします。
A：電源ケーブル②のヒューズ巻き付け用
B：電源ケーブル②のコネクター巻き付け用
C：電源ケーブル②固定用

保護シート⑨

60×30mm D	50×20mm E
--------------	--------------

3. 保護シート⑨を左図のようにカットします。
D：エッジ保護用
E：エッジ保護用

c. ドライブレコーダーの貼り付け

車室内側からバックドアウインドウを見た図

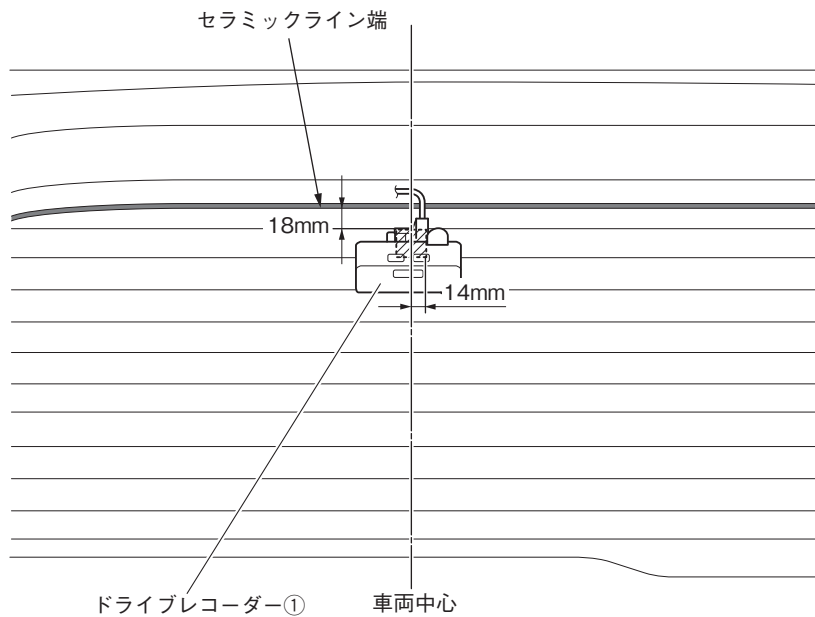

1. 貼付面の油污れなどをきれいに拭き取ります。

▲ 注意

ドライブレコーダー①を貼る面の油污れなどをクリーナー⑪できれいに拭き取ってください。汚れていると粘着力が低下し固定できなくなります。

2. ドライブレコーダー①を両面テープでバックドアガラスの左図の位置に取り付けます。

▲ 注意

- ・ドライブレコーダー①取り付けの詳細は、共通編の「■ドライブレコーダーの取り付け」を参照してください。
- ・リヤデフォグの熱線の上に両面テープの粘着面がかからないようにしてください。

d. 電源ケーブルの配線

<バックドアガラス上部の配線>

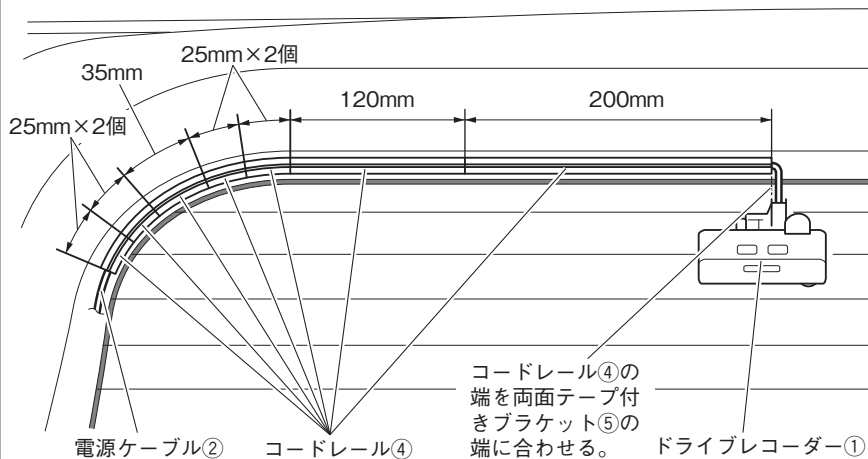

1. 左図のようにコードレール④を貼り付けます。(7箇所:200mm、120mm、35mm、25mmにカットしたものを使用する)

▲ 注意

この部位のコードレール④は、バックドアパネルのプレスラインに沿った平面部に貼り付けてください。

断面図

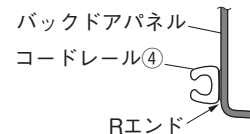

2. 電源ケーブル②を、コードレール④に収めて配線します。

<バックドアガラス横部～バックドアガラス下部の配線>

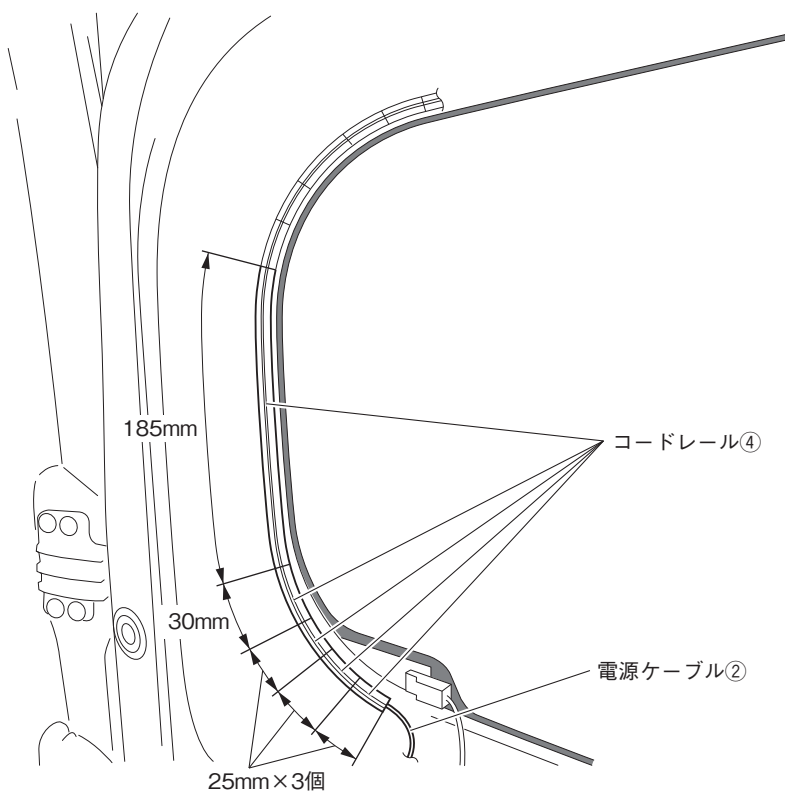

3. 左図のようにコードレール④を貼り付けます。(5箇所：185mm、30mm、25mmにカットしたものを使用する)

▲注意

この部位のコードレール④は、ガラス横部は直上のコードレール④～パネル端まで距離を保たせ、ガラス下部は、バックドアパネルのプレスラインに沿った平面部に貼り付けてください。

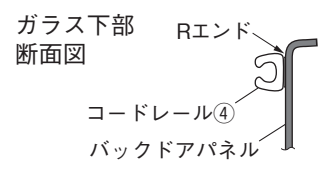

4. 電源ケーブル②を、コードレール④に収めて配線します。

<バックドアガラス下部の配線>

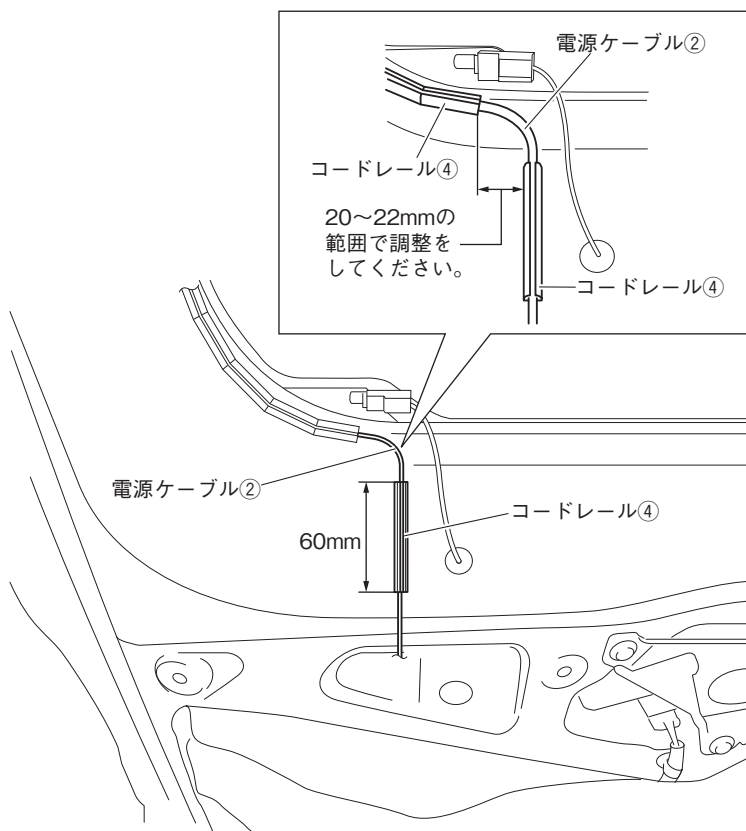

5. 左図のようにコードレール④を貼り付けます。(1箇所：60mmにカットしたものを使用する)

▲注意

この部位のコードレール④は、バックドアパネルに貼り付けてください。

6. 電源ケーブル②を、コードレール④に収めて配線します。

<リヤワイパーモーター部の配線>

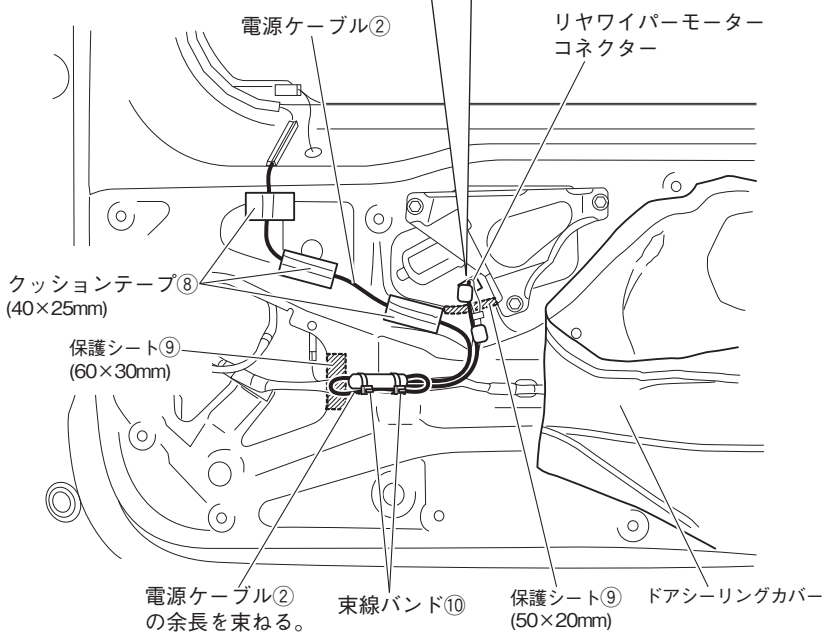
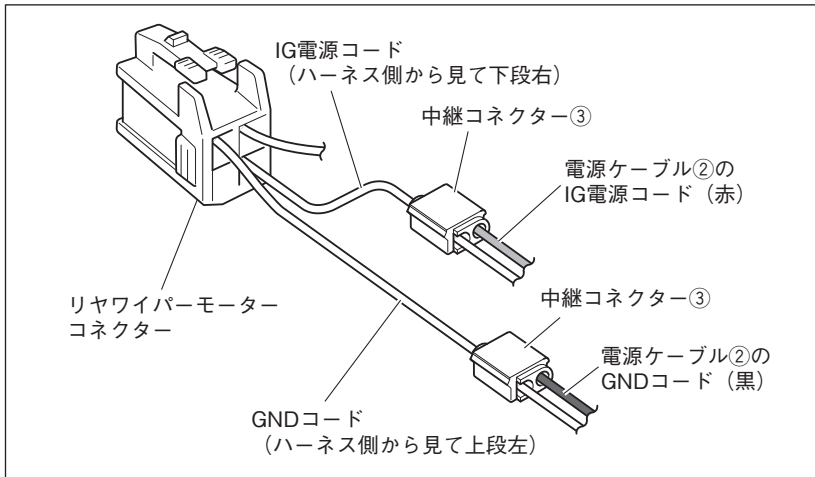

7. 電源ケーブル②をリヤワイパーモーターコネクタ部まで配線します。

▲ 注意

ドアシーリングカバーを破らないようにめくってください。

8. リヤワイパーモーターコネクタ (白色) のIG電源コードに電源ケーブル②のIG電源コード (赤色コード) を中継コネクタ③で接続します。
9. リヤワイパーモーターコネクタ (白色) のGNDコードに電源ケーブル②のGNDコード (黒色コード) を中継コネクタ③で接続します。

▲ 注意

- ・2分割されている電源ケーブル②を共通編の「結線図」を参照して接続してください。
- ・電源ケーブル②の接続は、共通編の「結線図」を参照して接続してください。
- ・中継コネクタ③の接続方法は、共通編の「中継コネクタの使用方法」を参照して接続してください。

10. 電源ケーブル②を、クッションテープ⑧および束線バンド⑩で車両ハーネスに固定し、余長は束線バンド⑩で車両ハーネスに固定します。

▲ 注意

板金エッジ部に保護シート⑨を左図のように貼り付けてください。

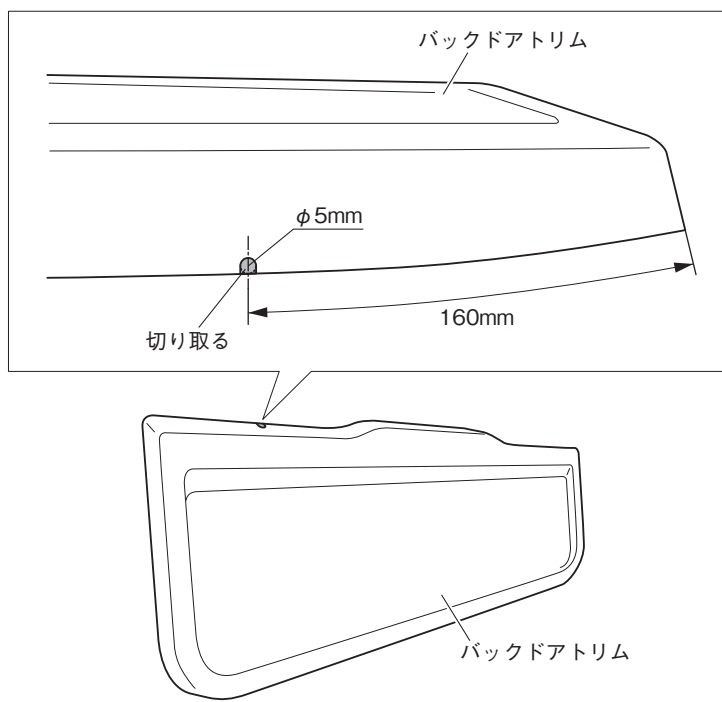

11.バックドアトリムを左図のように加工します。

12.加工部のバリなどをヤスリ等で整えます。

▲ 注意

バックドアトリムに傷を付けないでください。

5. 車両部品の復元

1. 取り外しと逆の手順で取り付けます。

- ・ 車両部品復元時に一時的に取り外した部品は、必ずサービスマニュアルの順に沿って、用品取り付け前の状態に戻してください。(コネクター類の接続・締め付けトルク等)
- ・ 取り付け作業完了後、車両および用品が正しく機能しているか動作確認してください。
車の電装品（ブレーキ、ライト、ホーン、ウインカー、ハザードなど）が正常に動作しない状態で使用すると、火災や交通事故の原因になります。
- ・ オートライト機能装備車の場合は、オートライト未作動状態での点検を行ってください。

● ネジの締め付けトルクが規定されているものがある場合は、規定のトルクで締め付けてください。