

■ スイフト

1. 車両部品の取り外し

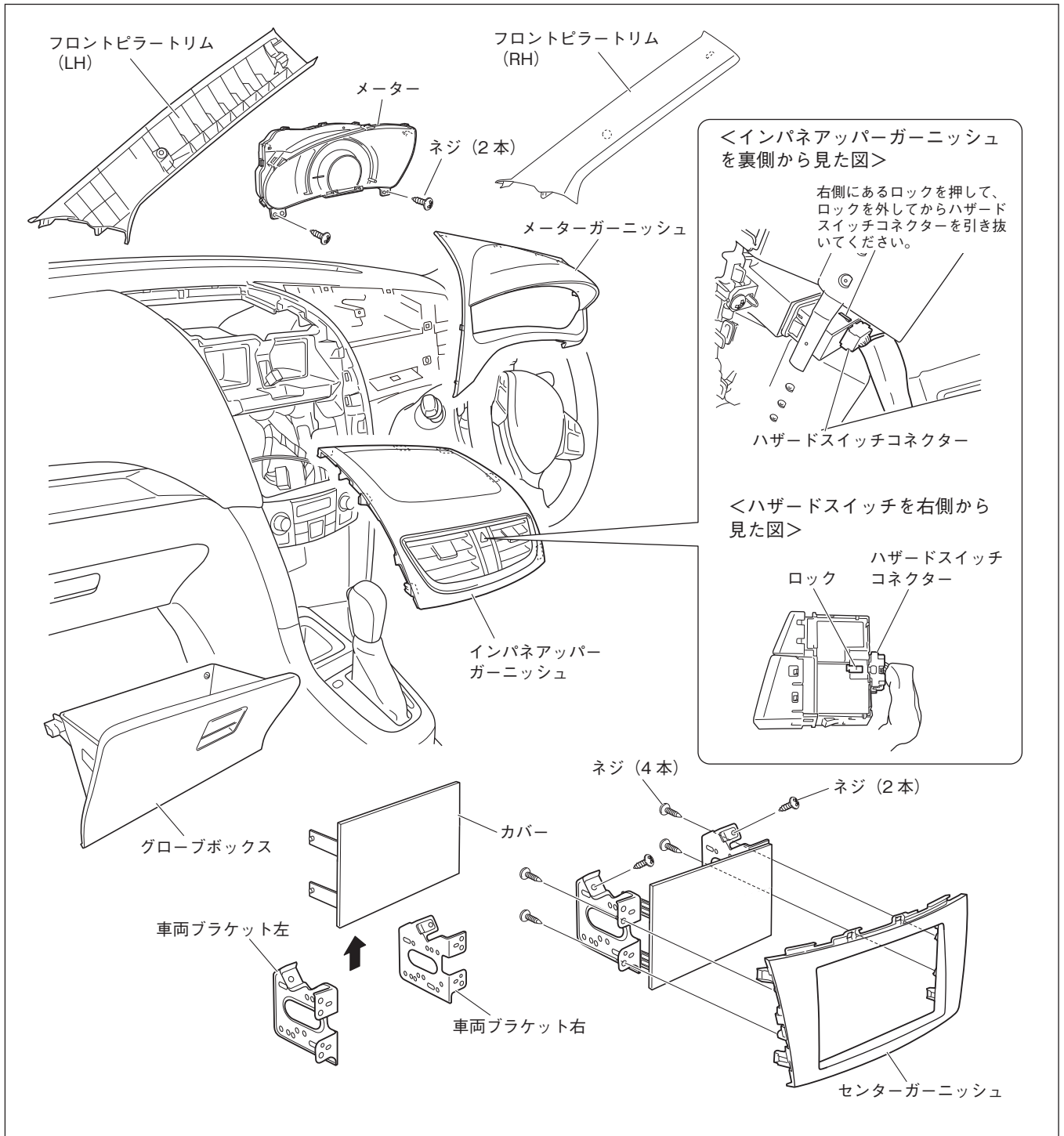

1. フロントピラートリム (LH/RH) を取り外します。
2. インパネアッパーガーニッシュを取り外します。(ハザードスイッチコネクタ、クリップ7箇所)
3. センターガーニッシュを取り外します。(ネジ2本、クリップ4箇所)
4. オーディオコネクタ、アンテナコネクタの接続を外します。
5. センターガーニッシュから車両ブラケット左右を取り外します。(ネジ4本)
6. 車両ブラケット左右からカバーを取り外します。
7. メーターガーニッシュを取り外します。(クリップ7箇所)
8. メーターを取り外します。(ネジ2本、クリップ2箇所)
9. グローブボックスを取り外します。

2. GPS アンテナの取り付け

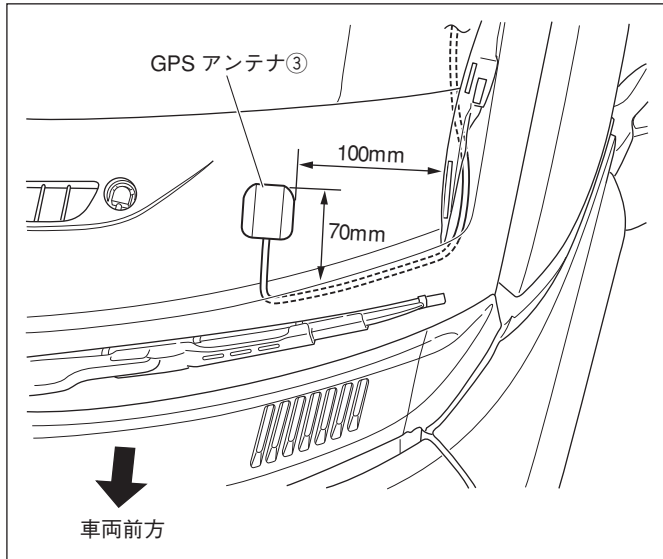

1. GPSアンテナ③を左図の位置に取り付けます。

3. マイクの取り付け

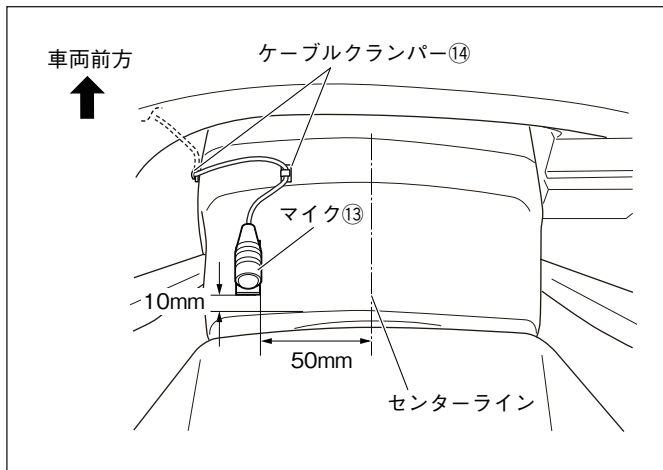

1. マイク⑬を左図の位置に取り付けます。
2. マイク⑬のケーブルをケーブルクランパー⑭で固定します。

4. 車速信号、パーキング信号、バック信号の取り出し

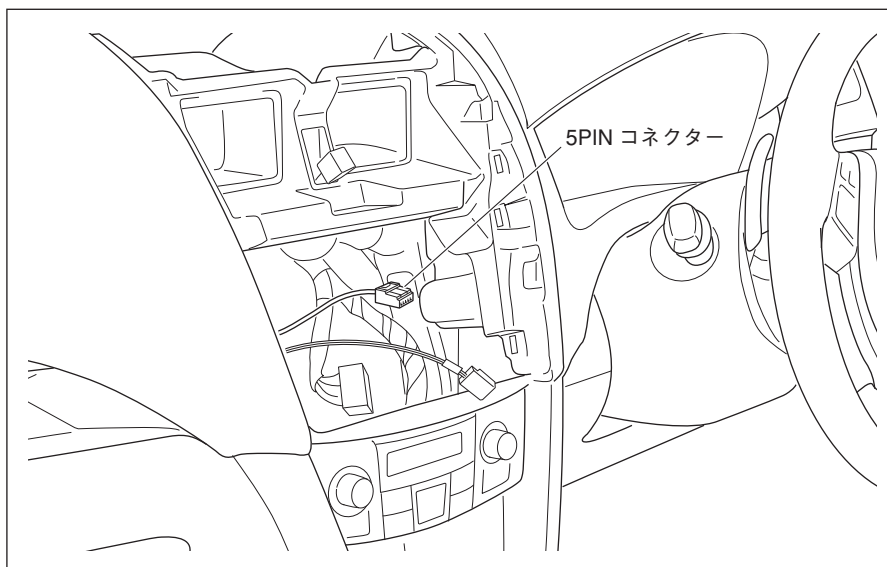

1. 5PINコネクターの線が車両ハーネスにテープで固定されているので、このテープを外します。
2. 5PINコネクターを引き出します。
3. 結線図を参照して、5PINコネクターと電源ハーネス②のコネクターを接続します。

5. 配線

<助手席側：グローブボックス取り付け部奥の配線>

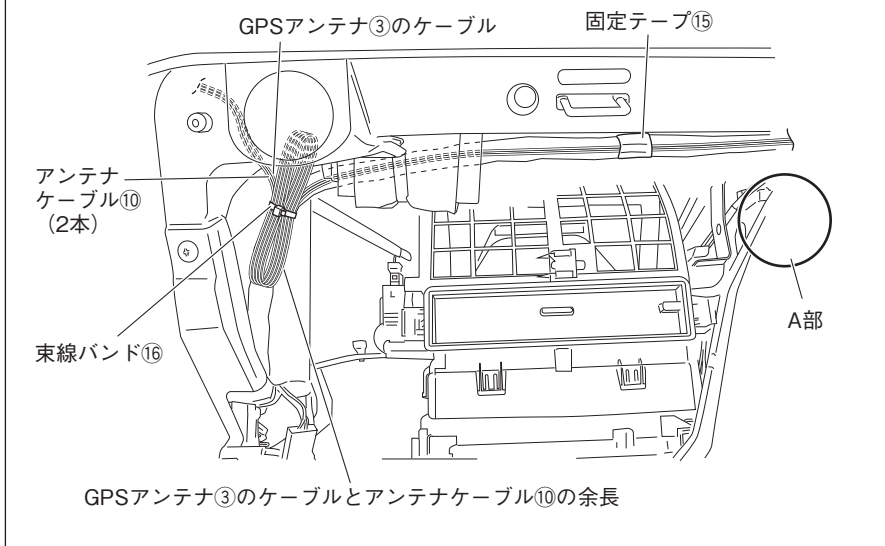

1. GPSアンテナ③のケーブルとアンテナケーブル⑩2本をダッシュボード助手席側からグローブボックス取り付け部奥を通して、ナビゲーション本体①まで配線します。ケーブルは固定テープ⑮で車両ハーネスに固定し、余長は束線バンド⑯で車両ハーネスに固定します。

▲ 注意

USBケーブル、iPod 接続ケーブル⑳ (別売品) を配線する際、ケーブルを保護するため、A部 車両フレームに固定テープ⑮を巻いてエッジ処理します。

<A部>

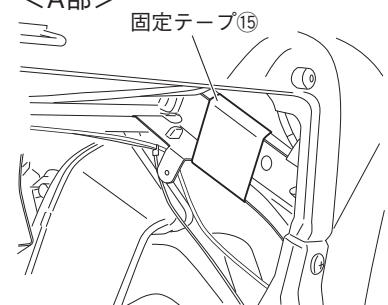

<運転席側：メーター取り付け部奥～ナビゲーション取り付け部の配線>

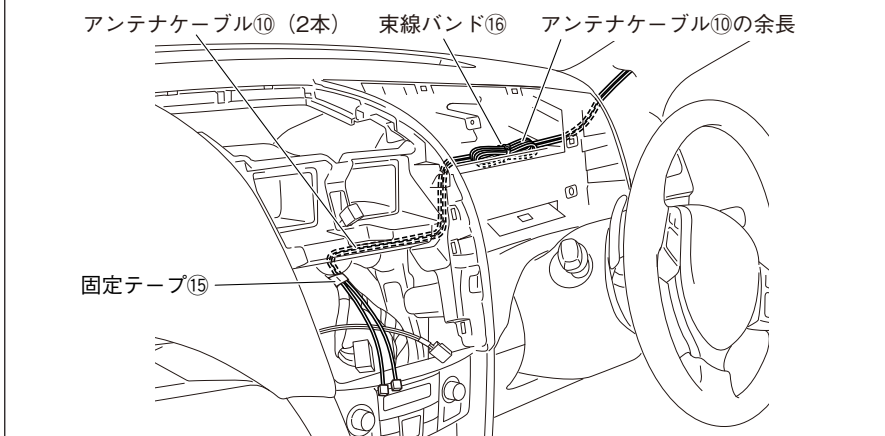

2. アンテナケーブル⑩2本をダッシュボード運転席側からメーター取り付け部奥を通して、ナビゲーション本体①まで配線します。ケーブルは固定テープ⑮で車両ハーネスに固定し、余長は束線バンド⑯で車両ハーネスに固定します。

<マイクのケーブルの配線>

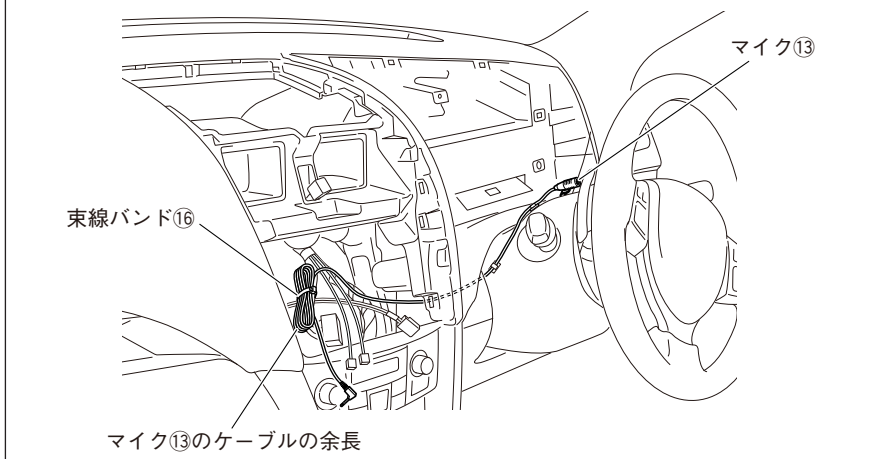

3. 左図のようにマイク⑬のケーブルをナビゲーション本体①まで配線します。余長は、束線バンド⑯で車両ハーネスに固定します。

▲ 注意

ケーブル類をはさみ込まないようにしてください。

6. ナビゲーションの取り付け

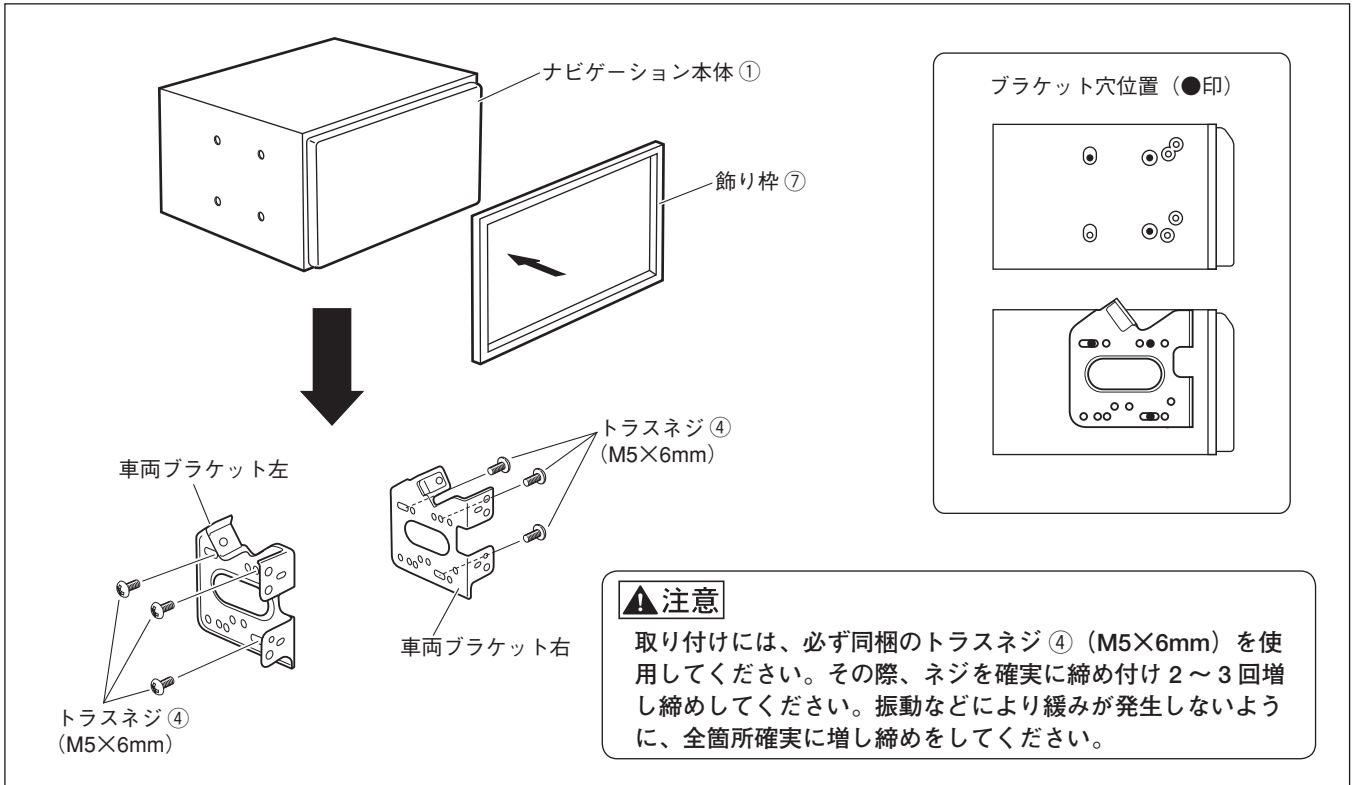

1. ナビゲーション本体①に車両ブラケット左右を取り付けます。
2. 同梱の飾り枠⑦を取り付けます。
3. センターガーニッシュ取り付けます。(「1. オーディオ部の取り外し」参照)

注記

標準 CD オーディオ付き車の場合は、別売のスクリュー 4 本が必要です。

4. 結線図に従い接続します。

- コード類を配線する際は、下記の点に注意してください。



警告 車体やネジ部分、シートレールなどの可動部にコードを挟み込まないように配線する断線やショートにより、火災や感電、故障の原因となります。

コード類の配線時に金属部と接触するところは、絶縁テープを巻く
コード類の被覆が切れて金属部に接触するとショートによる火災や感電、故障の原因となります。

7. 車両部品の復元

1. 取り外しと逆の手順で取り付けます。
- ネジの締め付けトルクが規定されているものがある場合は、規定のトルクで締め付けてください。