

■ ソリオ

1. 車両部品の取り外し

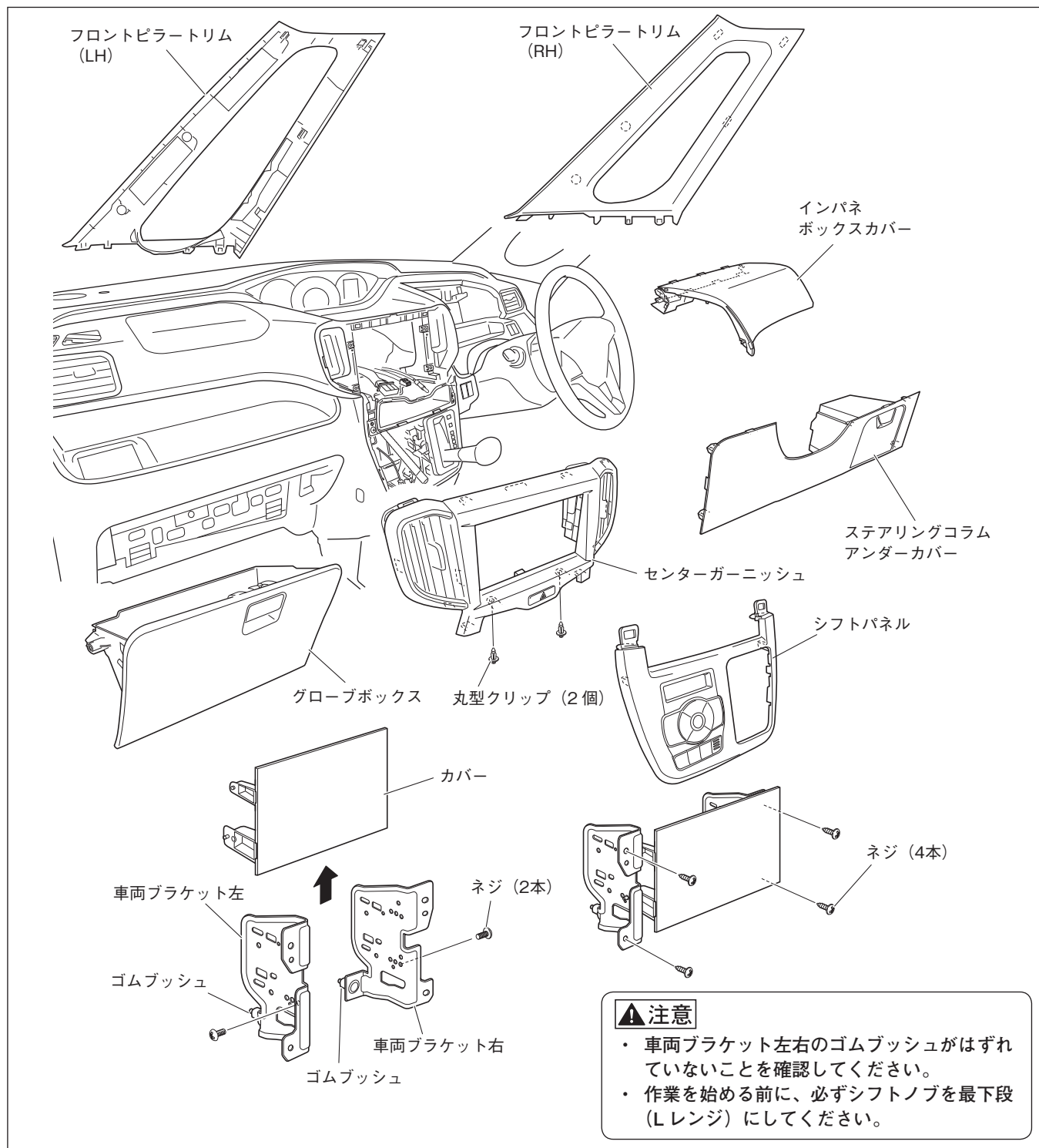

1. フロントピラートリム (LH/RH) を取り外します。
2. グローブボックスを取り外します。
3. センターガーニッシュの丸型クリップ2個を取り外します。
4. シフトパネルを取り外します。(クリップ4箇所、ツメ4箇所) ※次ページの取り外し詳細をご覧ください。
5. センターガーニッシュを取り外します。(クリップ4箇所、ツメ9箇所、ハザードスイッチ) ※次ページの取り外し詳細をご覧ください。
6. 車両ブラケット左右を取り外します。(ネジ4本、オーディオコネクター、アンテナコネクター)
7. 車両ブラケット左右からカバーを取り外します。(ネジ2本)
8. 運転席側のインパネボックスカバーを取り外します。(ツメ9箇所)
9. ステアリングコラムアンダーカバーを取り外します。(ツメ8箇所)

<シフトパネルとセンターガーニッシュの取り外し詳細>

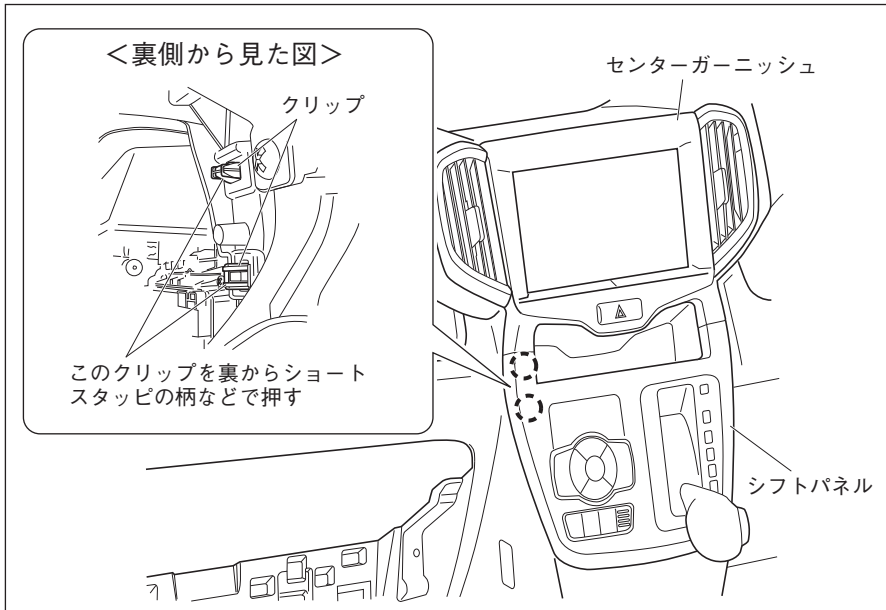

1. グローブボックス取り付け部開口から、シフトパネル裏のクリップ2個を、ショートスタッピの柄などで押し取り外します。

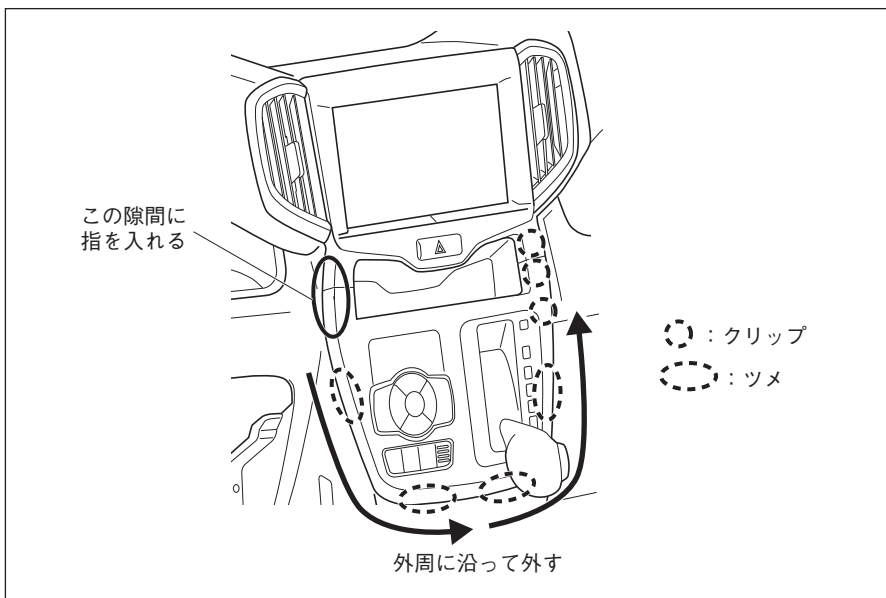

2. クリップが外れた箇所の隙間に指を入れ、シフトパネルの外周に沿ってツメやクリップを取り外します。



3. センターガーニッシュの外周に沿って、下から順にツメやクリップを取り外します。

2. GPS アンテナの取り付け

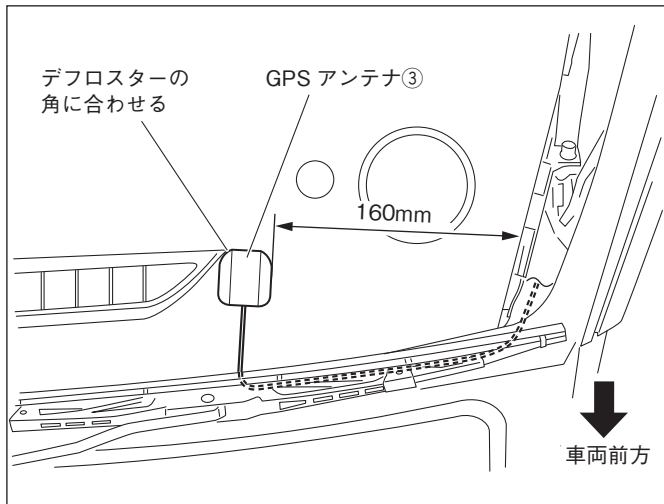

1. GPSアンテナ③を左図の位置に取り付けます。

3. マイクの取り付け

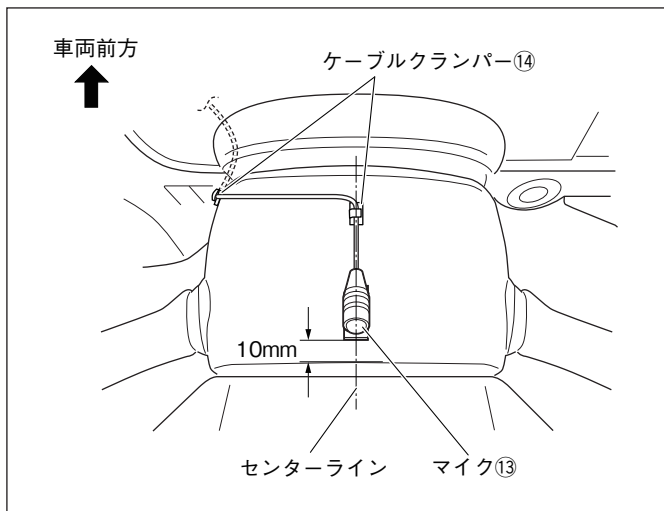

1. マイク⑬を左図の位置に取り付けます。
2. マイク⑬のケーブルをケーブルクランパー⑭で固定します。

4. 車速信号、パーキング信号、バック信号の取り出し

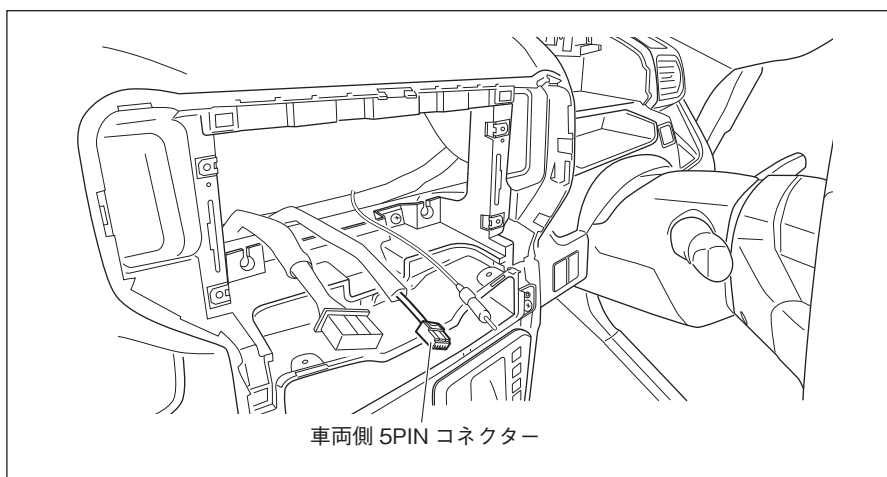

1. 5PINコネクターの線が車両ハーネスにテープで固定されているので、このテープを外します。
2. 5PINコネクターを引き出します。
3. 結線図を参照して、5PINコネクターと電源ハーネス②のコネクターを接続します。

5. 配線

<助手席側：グローブボックス取り付け部奥の配線>

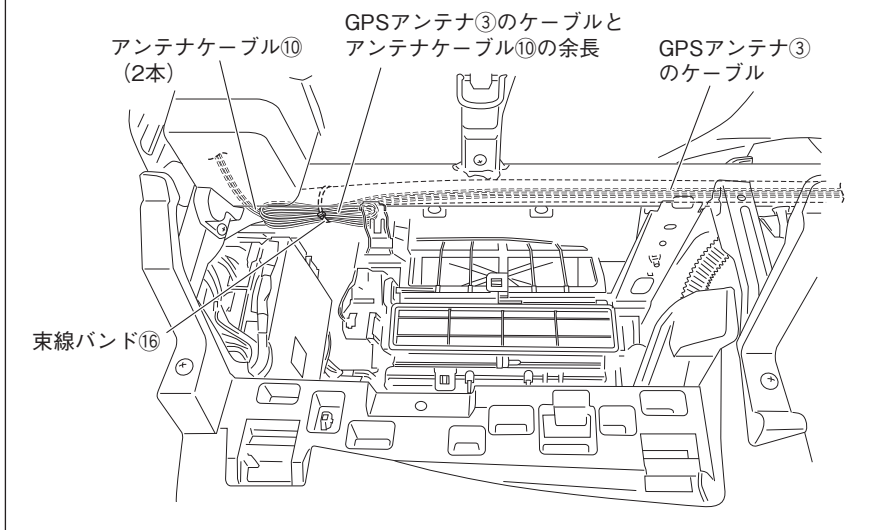

1. GPSアンテナ③のケーブル、アンテナケーブル⑩ (2本) をダッシュボード助手席側からグローブボックス取り付け部奥を通して、ナビゲーション本体①まで配線します。ケーブルの余長は束線バンド⑩⑥で車両ハーネスに固定します。

<運転席側：インパネボックス奥の配線>

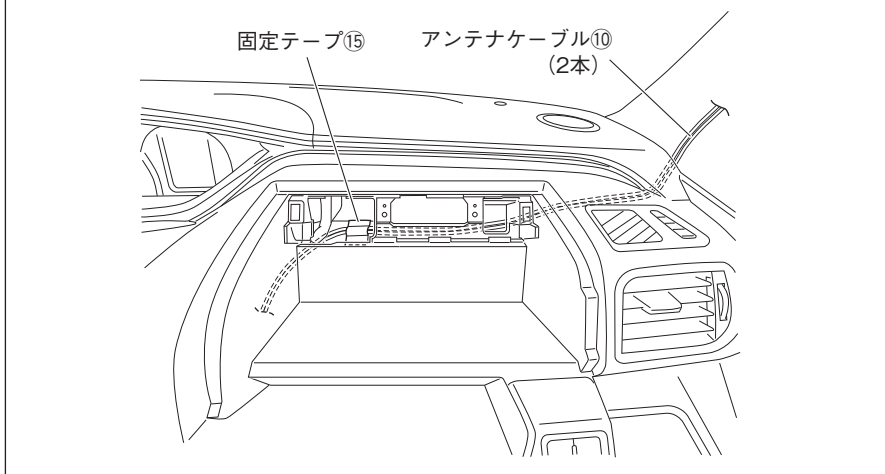

2. アンテナケーブル⑩をダッシュボード運転席側からインパネボックス奥を通して、ナビゲーション本体①まで配線します。アンテナケーブル⑩は固定テープ⑩⑤で車両ハーネスに固定します。

注記

アンテナケーブル⑧を配線する際は、ETC車載器(別売品)と干渉しないように配線してください。

<ナビゲーション取り付け部の配線>

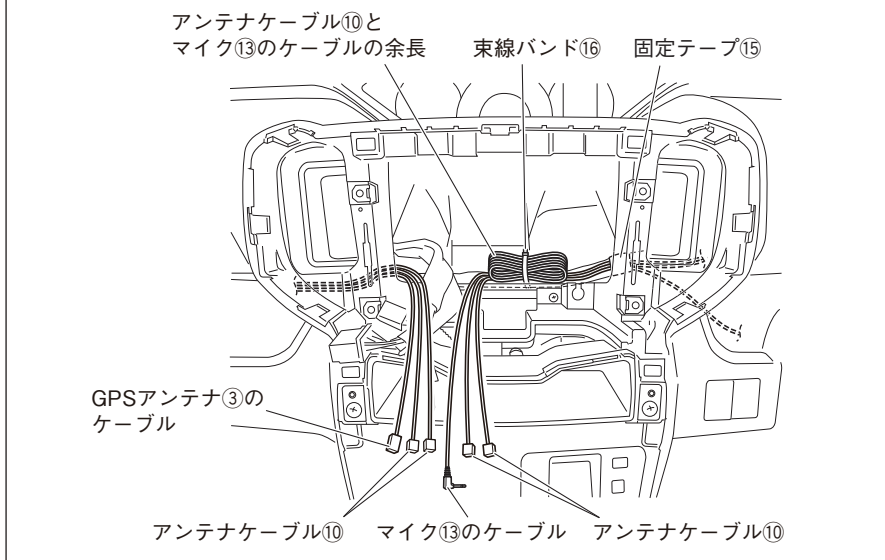

3. 運転席側から配線したアンテナケーブル⑩2本の余長とマイク⑬のケーブルの余長を、束線バンド⑩⑥で車両ハーネスに固定します。

6. ナビゲーションの取り付け

< 99000-79AN8-W00 の場合 >

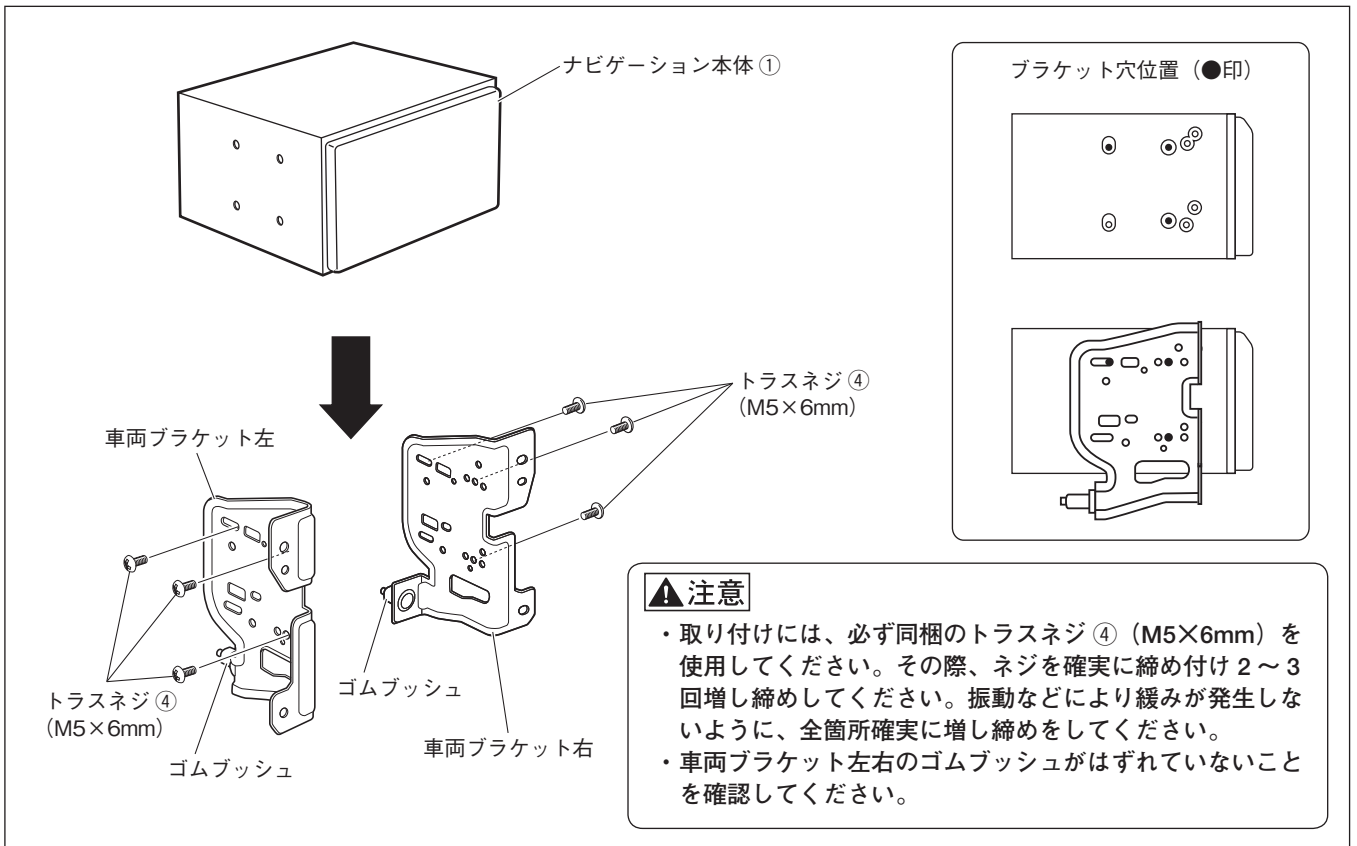

1. ナビゲーション本体①に車両ブラケット左右を取り付けます。
2. 結線図に従い接続します。

● コード類を配線する際は、下記の点に注意してください。



警告 車体やネジ部分、シートレールなどの可動部にコードを挟み込まないように配線する断線やショートにより、火災や感電、故障の原因となります。

コード類の配線時に金属部と接触するところは、絶縁テープを巻く
コード類の被覆が切れて金属部に接触するとショートによる火災や感電、故障の原因となります。

< 99000-79AN8-000 の場合 >

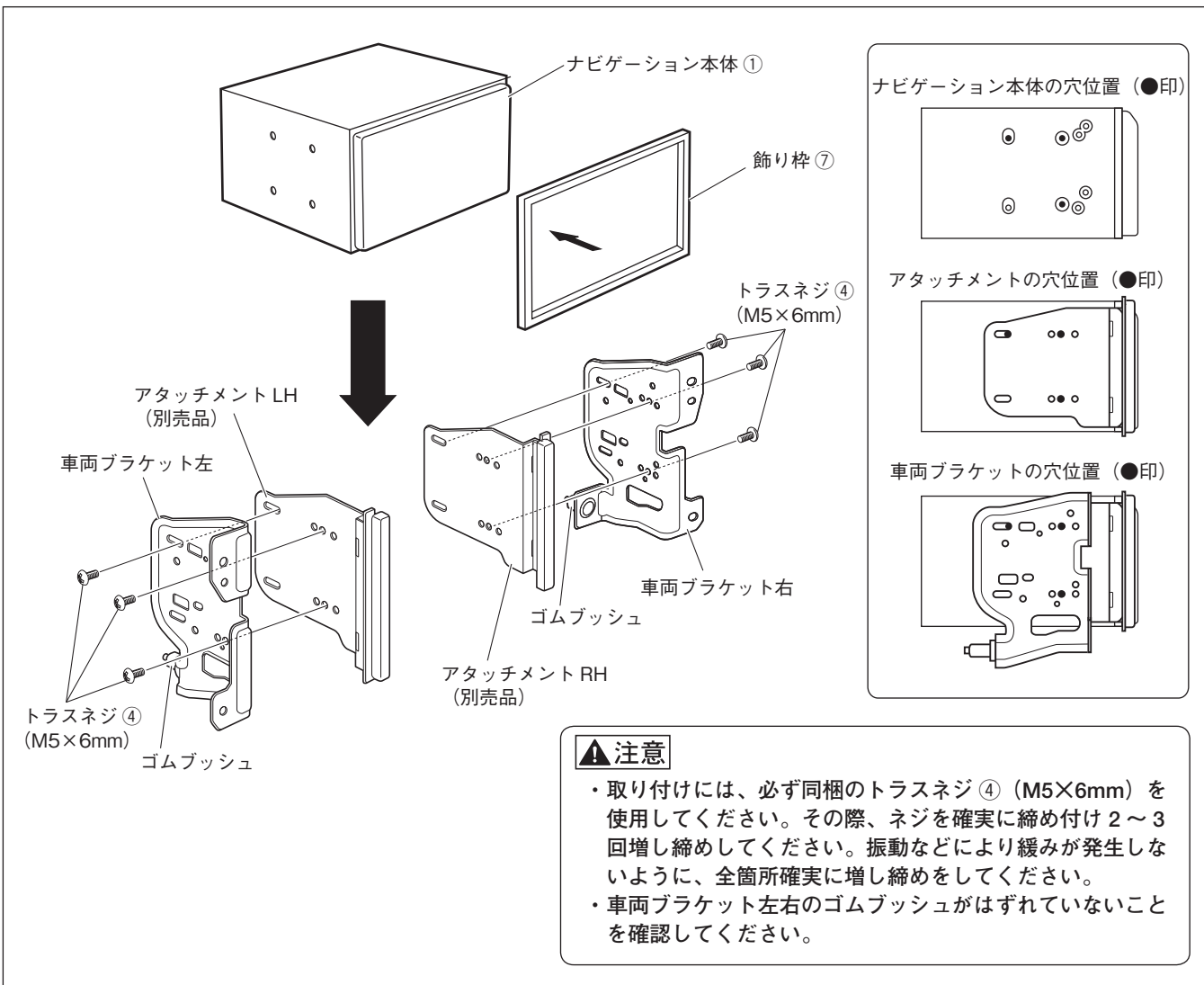

1. 同梱の飾り枠⑦を取り付けます。
2. ナビゲーション本体①にアタッチメントL/R (別売品) と車両ブラケット左右を取り付けます。
3. センターガーニッシュを取り付けます。(「オーディオ部の取り外し」参照)
4. 結線図に従い接続します。

● コード類を配線する際は、下記の点に注意してください。



警告

車体やネジ部分、シートレールなどの可動部にコードを挟み込まないように配線する断線やショートにより、火災や感電、故障の原因となります。

コード類の配線時に金属部と接触するところは、絶縁テープを巻く
コード類の被覆が切れて金属部に接触するとショートによる火災や感電、故障の原因となります。

7. 車両部品の復元

1. 取り外しと逆の手順で取り付けます。
- ネジの締め付けトルクが規定されているものがある場合は、規定のトルクで締め付けてください。