

■ キャリイ/スーパーキャリイ

1. 車両部品の取り外し

<キャリイ>

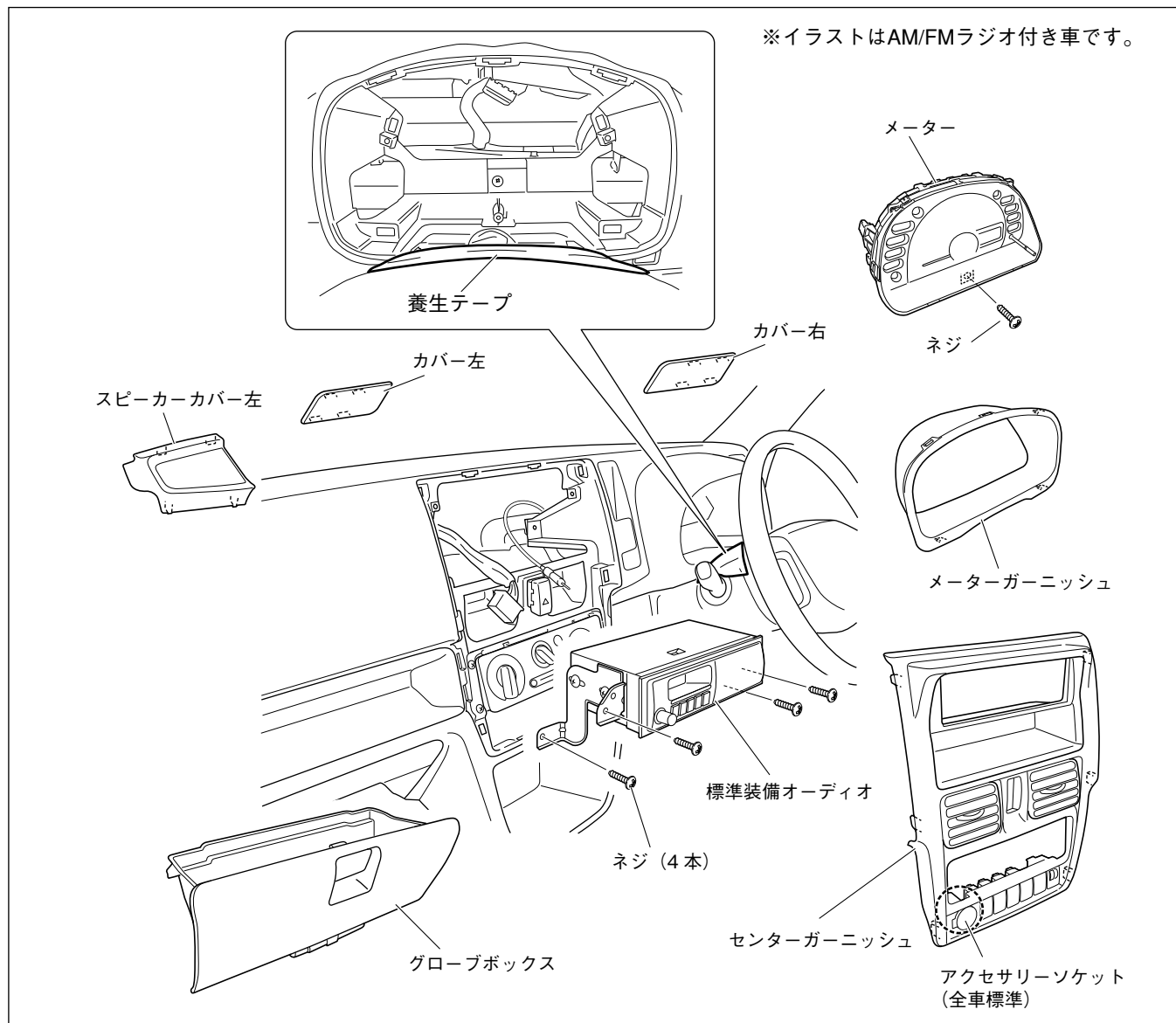

1. 図のように養生テープを貼ります。
2. スピーカーカバー左を取り外します。(ツメ4箇所)
3. サンバイザー奥にあるカバー左右を取り外します。(ツメ4箇所)
4. センターガーニッシュを取り外します。(クリップ6箇所、各スイッチコネクター)
5. 標準装備オーディオ (AM/FMラジオまたはCDオーディオ) を取り外します。
(ネジ4本、オーディオコネクター、アンテナコネクター)
6. メーターガーニッシュを取り外します。(クリップ2箇所、ツメ3箇所)
7. メーターを取り外します。(クリップ2箇所、ネジ1本)
8. グローブボックスを取り外します。

<スーパーキャリイ>

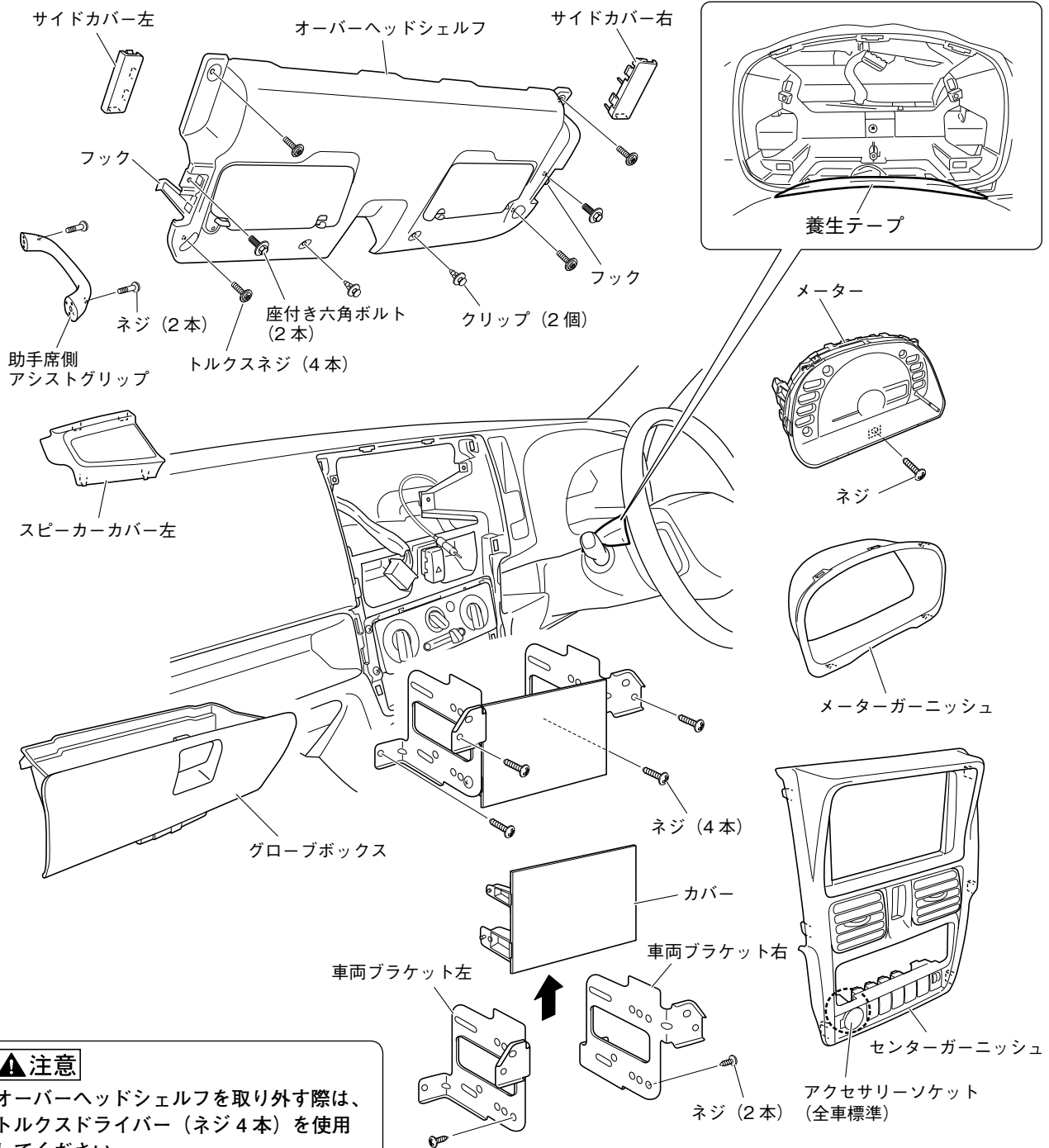

▲注意

オーバーヘッドシェルフを取り外す際は、トルクスドライバー（ネジ4本）を使用してください。

1. 図のように養生テープを貼ります。
2. スピーカーカバー左を取り外します。（ツメ4箇所）
3. 助手席側アシストグリップを取り外します。（ネジ2本）
4. オーバーヘッドシェルフのサイドカバー左右を取り外します。（ツメ4箇所）
5. オーバーヘッドシェルフを取り外します。（座付き六角ボルト2本、トルクスネジ4本、クリップ2箇所、フック2箇所）
6. センターガーニッシュを取り外します。（クリップ6箇所、各スイッチコネクター）
7. 車両ブラケット左右を取り外します。（ネジ4本、オーディオコネクター、アンテナコネクター）
8. 車両ブラケット左右 からカバーを取り外します。（ネジ2本）
9. メーターガーニッシュを取り外します。（クリップ2箇所、ツメ3箇所）
10. メーターを取り外します。（クリップ2箇所、ネジ1本）
11. グローブボックスを取り外します。

2. 保護シートの準備

保護シート (200×50mm) ⑱

単位：mm

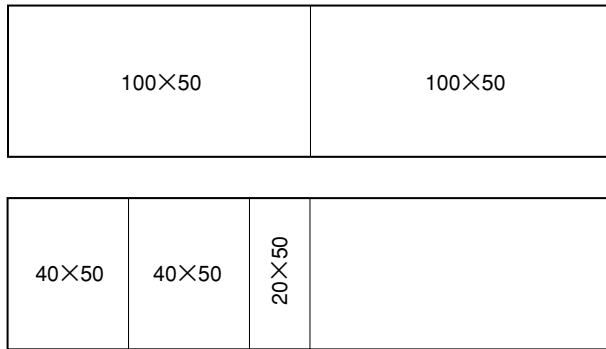

1. 車両側の板金エッジ部を保護するため、保護シート⑱を左図のようにカットします。

3. GPS アンテナの取り付け

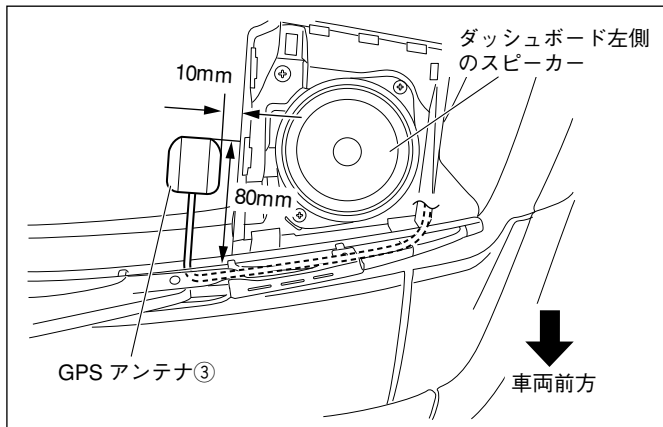

1. GPSアンテナ③を左図の位置に取り付けます。

⚠ 注意

標準装備のAM/FMラジオ付き車の場合は、スピーカーが装備されていません。別途、スピーカーの取付が必要となります。

4. 車速信号、パーキング信号、バック信号の取り出し

1. 別途、ナビ信号ハーネス (別売品) が必要です。
取り付け方の詳細は、ナビ信号ハーネス (別売品) に付属の取付説明書をご覧ください。

5. カバー左右の切り欠き加工（キャリイのみ）

<カバー左を裏側から見た図>

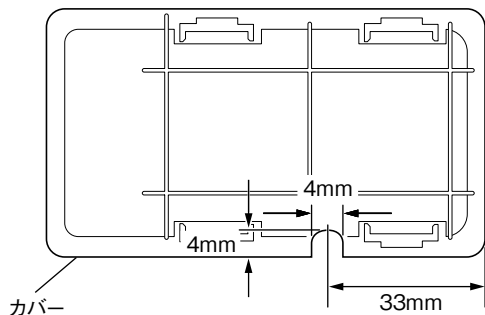

<カバー右を裏側から見た図>

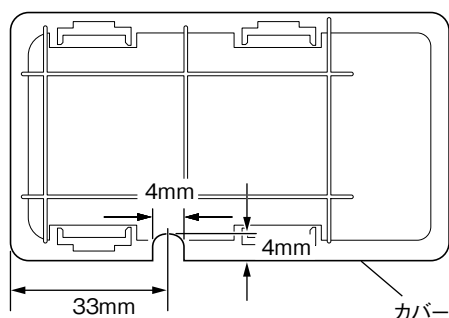

1. 取り外したカバー左右を、左図の寸法で切り欠き加工します。

6. 配線

<アンテナケーブル：運転席側の配線>

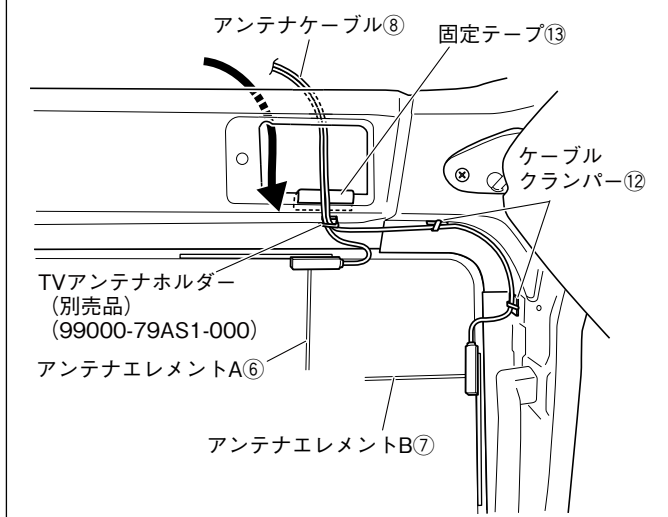

1. 運転席側のルーフ穴の図の位置に固定テープ⑬を貼ります。
2. アンテナケーブル⑧を矢印のようにルーフ穴に配線し、アンテナエレメントA⑥、アンテナエレメントB⑦に取り付けます。
取り付け方は、共通編「TVアンテナの取り付け方」P13～P14を参照してください。
3. アンテナケーブル⑧をケーブルクランパー⑫とTVアンテナホルダー（別売品）（99000-79AS1-000）で固定します。

<アンテナケーブル： フロントウィンドウ上部 板金内への配線>

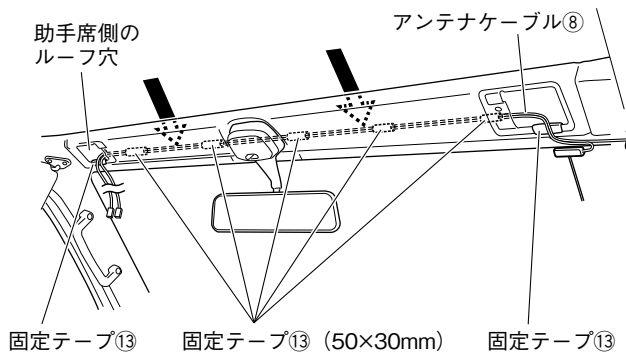

4. アンテナケーブル⑧を固定テープ⑬で巻いて矢印のように車両板金の内側へ配線し、助手席側のルーフ穴から引き出します。

<アンテナケーブル：助手席側の配線>

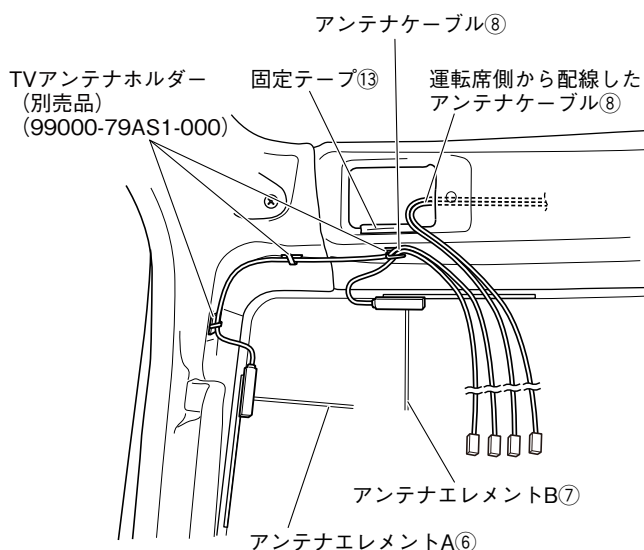

5. 助手席側のルーフ穴の図の位置に固定テープ⑬を貼ります。
6. アンテナケーブル⑧をアンテナエレメントA⑥、アンテナエレメントB⑦に取り付けます。取り付け方は、共通編「TVアンテナの取り付け方」P13～P14を参照してください。
7. アンテナケーブル⑧をTVアンテナホルダー（別売品）（99000-79AS1-000）で固定します。

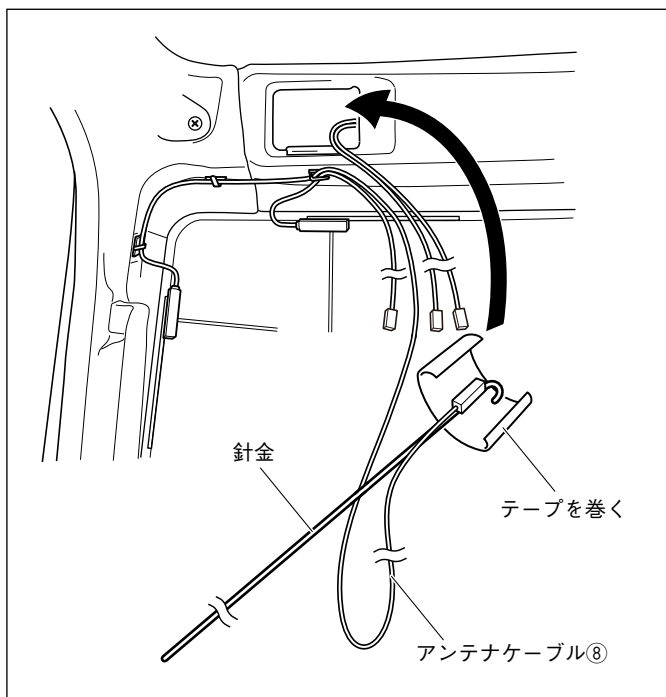

8. 針金などを用意して、先端部分にアンテナケーブル⑧を固定します。
9. アンテナケーブル⑧を固定した針金をルーフ穴から挿入します。

👉アドバイス

- ・ 針金やワイヤーを使用して引き込みする際、車両に傷が付かないように注意してください。樹脂製の配線通し工具（市販スムーズロッドなど）の使用をお勧めします。
- ・ アンテナケーブル⑧を固定する際、固定用のテープを直径20mm程度の大きさにすると配線作業がしやすくなります。

※1

テープで固定
します。

直前にAピラーを配線した
アンテナケーブル

次に配線する
アンテナケーブルの
コネクター

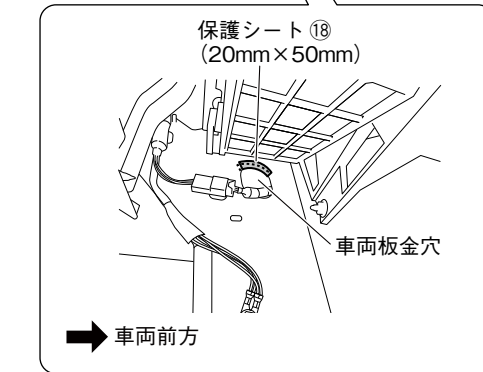
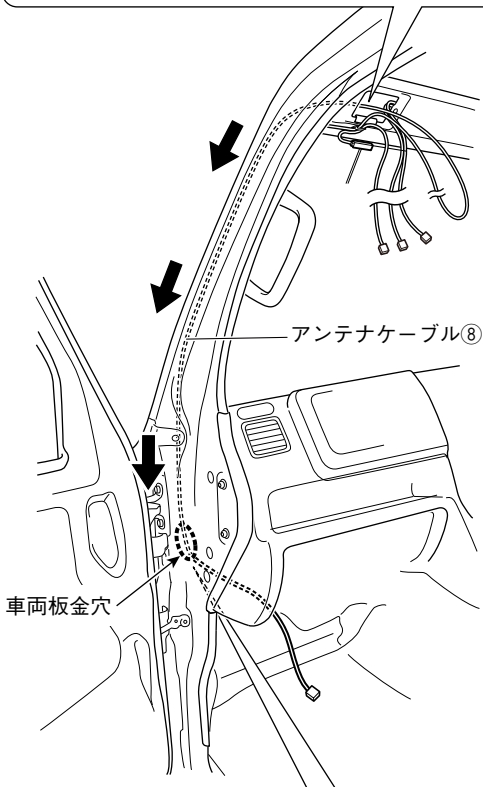

10. アンテナケーブル⑧を助手席側Aピラーの中へ配線して、グローブボックス取り付け部左奥の車両板金穴から引き出します。

▲注意

車両板金穴に保護シート⑱を左図のように貼り付けてください。

👉アドバイス

- 助手席側 A ピラーの中を配線する際は、針金を車両前方側へ押し当てるようにして配線してください。
- コネクター部を車両板金穴から引き出す際は、車両前方側へ引き出すようにしてください。

11. アンテナケーブル⑧のコネクター部分を車両板金穴から引き出したら、一旦引き出すのを止めます。
12. 左図の※1を参照して、直前にAピラーを配線したアンテナケーブル⑧に、次に配線するアンテナケーブル⑧のコネクター部分を固定します。
13. 手順11のアンテナケーブル⑧を引き出し、次に配線したアンテナケーブル⑧のコネクター部分まで引き出します。

👉アドバイス

次に配線するアンテナケーブル⑧のコネクターを固定する際は、引っかかり防止のため、下図のようにテープの左右が細くなるように巻いてください。

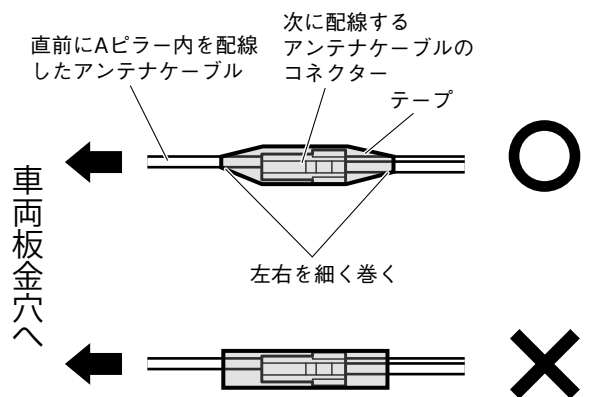

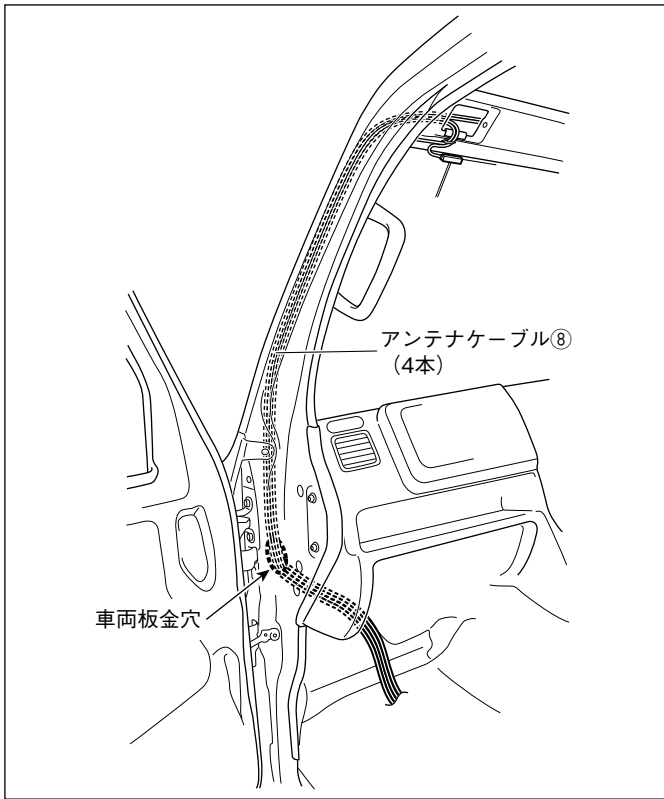

14. 手順11～13を繰り返して、アンテナケーブル⑧4本全てを配線します。

< GPS アンテナのケーブルとアンテナケーブル：グローブボックス取り付け部奥の配線 >

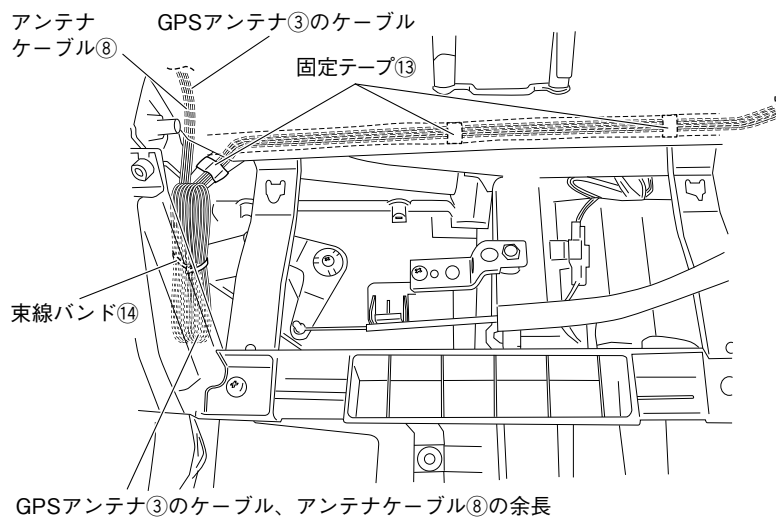

15. GPSアンテナ③のケーブルとアンテナケーブル⑧を、グローブボックス取り付け部奥を通して、ナビゲーション本体①まで配線します。ケーブルは固定テープ⑬で車両ハーネスに固定し、余長は束線バンド⑭で車両ハーネスに固定します。

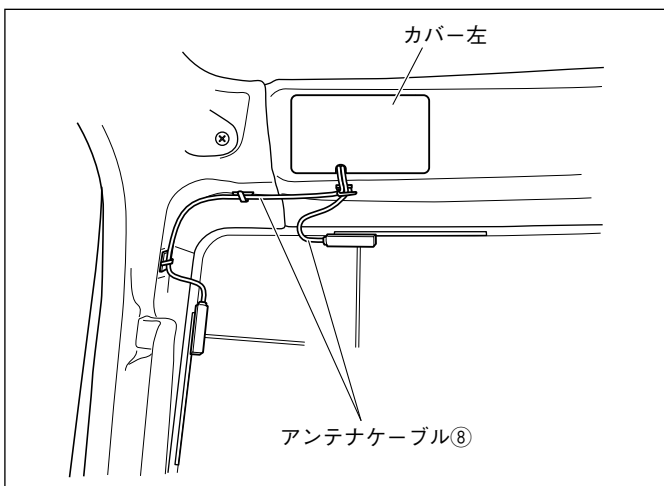

●キャリイのみ

16. 切り欠き加工した部分を通して、カバー左を戻します。
※イラストはカバー左（助手席側）ですが、カバー右（運転席側）も同様に戻します。

7. マイクの取り付けと配線

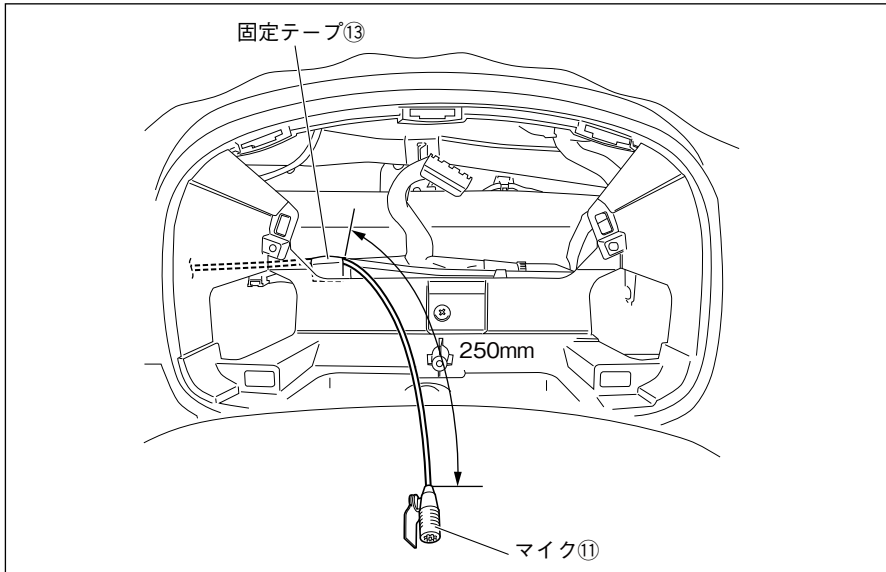

1. マイク⑪のケーブルをメーター取り付け部から250mm引き出し、固定テープ⑬で車両ハーネスに固定します。

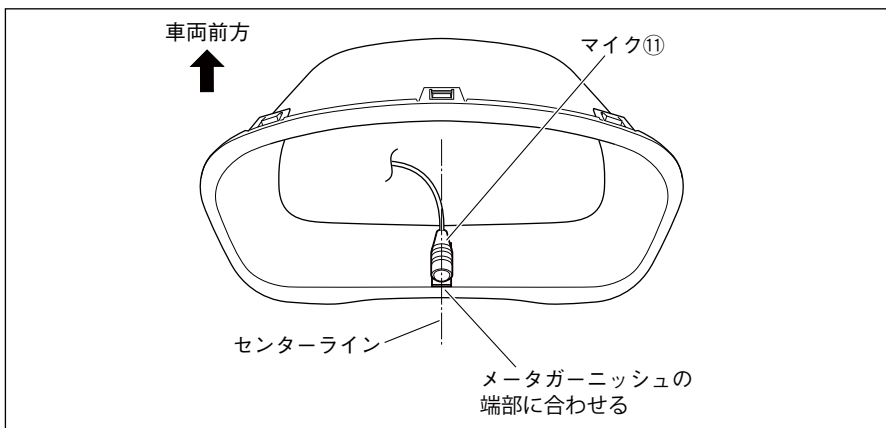

2. メーターを車両に戻した後、マイク⑪をメーターガーニッシュの図の位置に取り付けます。

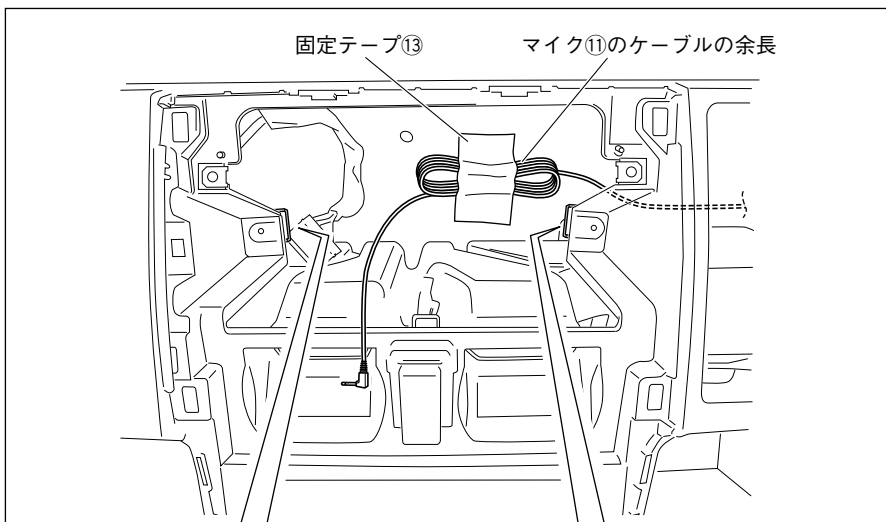

3. マイク⑪のケーブルをナビゲーション本体①まで配線します。余長は固定テープ⑬で車両の樹脂部に固定します。

▲ 注意

板金エッジ部に保護シート⑱を左図のように貼り付けてください。

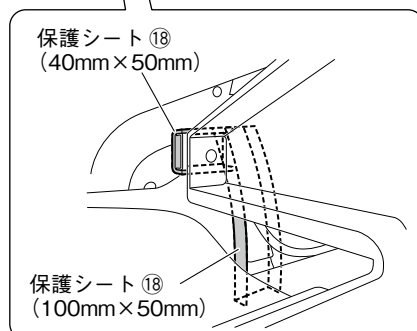
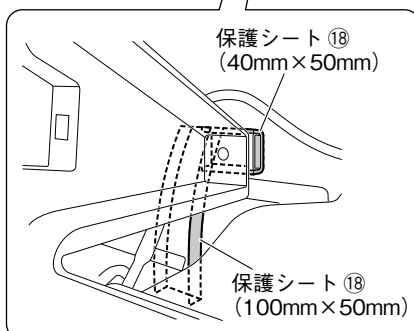

8. ナビゲーションの取り付け

<キャリイ>

ナビゲーション本体①

オーディオブラケット (別売品)

トラスネジ④ (M5×8mm)

オーディオブラケット (別売品)

トラスネジ④ (M5×8mm)

飾り枠⑤ (99000-79BK1-000 を取り付ける場合のみ使用します。)

※200mm ワイドナビは使用しません。

ナビゲーション穴位置 (●印)

オーディオブラケット穴位置 (●印)

▲ 注意

取り付けには、必ず同梱のトラスネジ④ (M5×8mm) を使用してください。その際、ネジを確実に締め付け2～3回増し締めしてください。振動などにより緩みが発生しないように、全箇所確実に増し締めをしてください。

1. 同梱の飾り枠⑤を取り付けます。(99000-79BK1-000 を取り付ける場合のみ使用します。)
2. ナビゲーション本体①にオーディオブラケット (別売品) を取り付けます。

<スーパーキャリイ>

ナビゲーション本体①

車両ブラケット右 (標準装備)

トラスネジ④ (M5×8mm)

車両ブラケット左 (標準装備)

トラスネジ④ (M5×8mm)

飾り枠⑤ (99000-79BK1-000 を取り付ける場合のみ使用します。)

※200mm ワイドナビは使用しません。

ナビゲーション穴位置 (●印)

車両ブラケット穴位置 (●印)

▲ 注意

取り付けには、必ず同梱のトラスネジ④ (M5×8mm) を使用してください。その際、ネジを確実に締め付け2～3回増し締めしてください。振動などにより緩みが発生しないように、全箇所確実に増し締めをしてください。

1. 同梱の飾り枠⑤を取り付けます。(99000-79BK1-000 を取り付ける場合のみ使用します。)
2. ナビゲーション本体①に車両ブラケット左右を取り付けます。

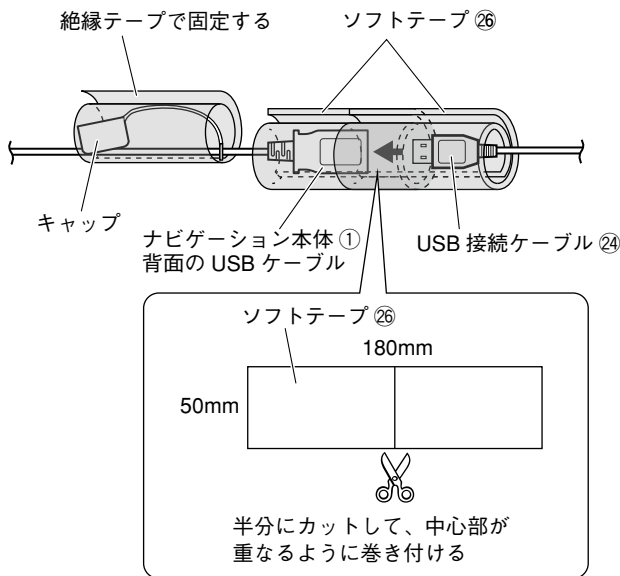

- USB ソケット (別売品) を使用する場合は、手順 3 へ進んでください。
- USB ソケット (別売品) を使用しない場合は、手順 8 ~ 10 を行ってください。

3. ナビゲーション本体 ① 背面の USB ケーブルと USB 接続ケーブル ②④ を接続します。
接続部は、異音と抜け防止のためソフトテープ ②⑥ を巻きます。
取り外した USB のキャップは、絶縁テープで USB ケーブルに巻いて固定してください。

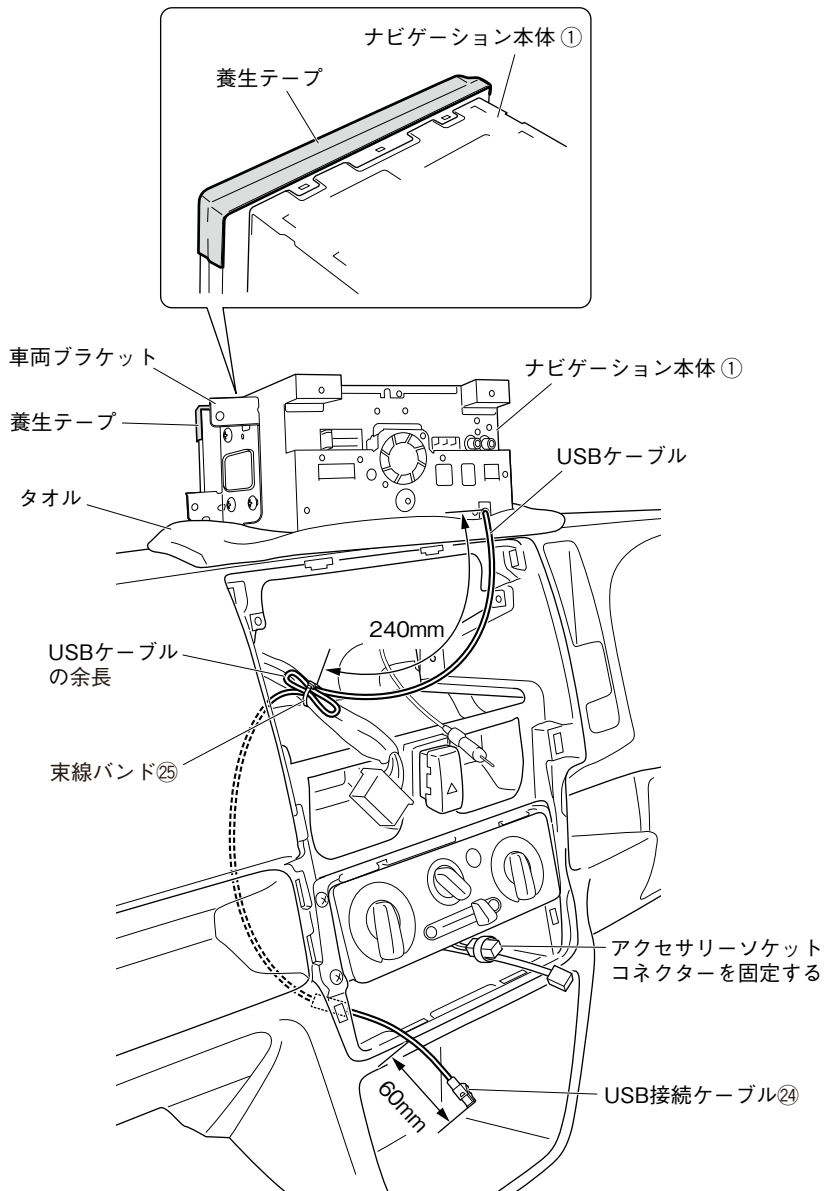

4. ダッシュボードの上をタオルなどで保護し、ナビゲーション本体 ① を逆さにして置きます。
その際、ナビゲーション本体 ① のパネル下部に養生テープを貼ります。
5. アクセサリソケットコネクタを近傍のケーブルに束ねて固定します。
6. ナビゲーション本体 ① 背面の USB ケーブルをエアコン A'ssy 下まで配線し、図の位置から 60mm 出します。
7. 図のように配線し、余長は束線バンド ②⑤ で車両ハーネスに固定します。

▲ 注意

ナビゲーション本体 ① 背面の USB ケーブルは、板金エッジ、樹脂エッジ、および可動部に干渉しないように配線してください。

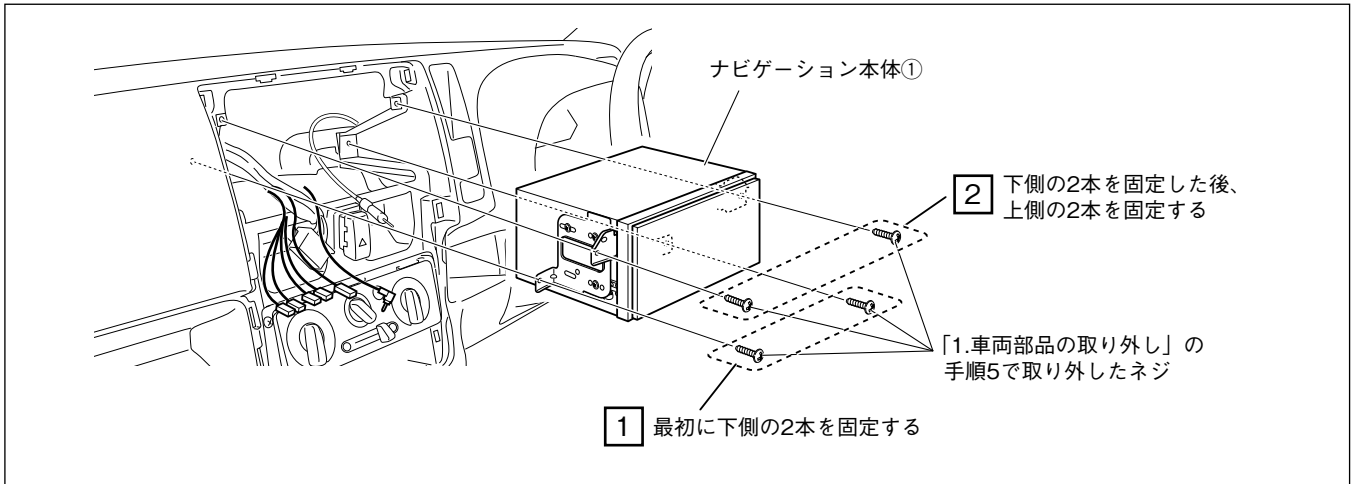

8. 結線図を参照して配線を接続します。
9. ナビゲーション本体①を車両へ取り付けます。
その際、USBソケット（別売品）を使用しない場合は、ナビゲーション本体①から出ているUSBケーブルをグローブボックス側へ配線します。（共通編P20を参照してUSBケーブルの取り付けを行ってください。）
10. ナビゲーション本体①を車両から取り外したネジで車両に取り付けます。ネジを取り付ける際、4本のネジの内、下側の2本を最初に固定し、その後上側の2本を固定します。（イラスト内 ①、②の順番で取り付けてください。）
また、取り付けの際は、ゆるみのないよう締め付けてください。また、ネジおよび指示なきボルトは、がたや破損が発生しないトルクで締め付けてください。

👉 アドバイス

ハーネスやケーブルをコンソール内の空いている方に逃がすようにして取り付けてください。ナビゲーション本体①の裏側に固まっていると取り付けできない場合があります。

- コード類を配線する際は、下記の点に注意してください。



警告

車体やネジ部分、シートレールなどの可動部にコードを挟み込まないように配線する
断線やショートにより、火災や感電、故障の原因となります。

コード類の配線時に金属部と接触するところは、絶縁テープを巻く
コード類の被覆が切れて金属部に接触するとショートによる火災や感電、故障の原因となります。

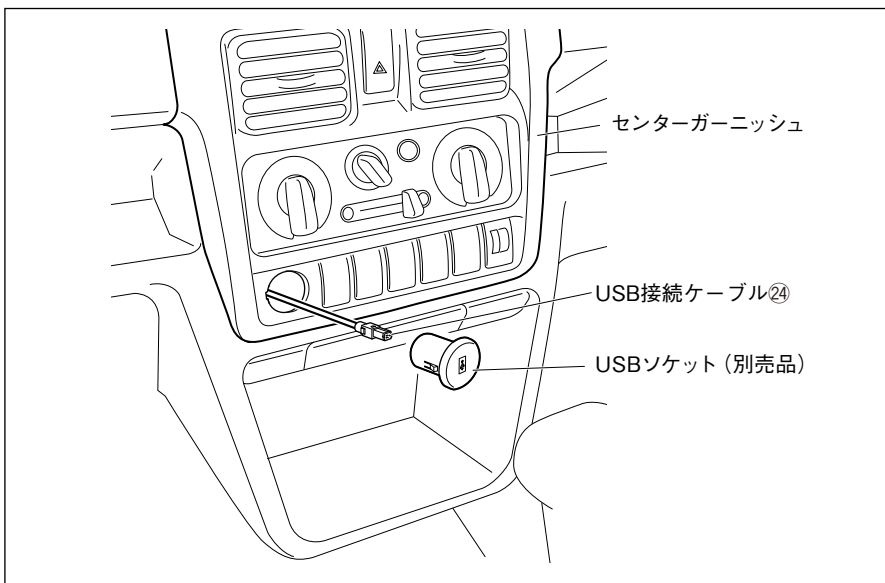

11. センターガーニッシュを復元します。オーディオ交換ガーニッシュ（別売品）を使用する場合は、「8. 車両部品の復元」を参照してください。
その際、USBソケット（別売品）を取り付ける穴からUSB接続ケーブル⑳を引き出します。
12. USB接続ケーブル⑳とUSBソケット（別売品）を接続します。

⚠️ 注意

コネクタはカチッと音がするまで
確実にはめ込んでください。

13. USBソケット（別売品）を車両に取り付けます。

⚠️ 注意

USBソケット（別売品）のツメが
確実に掛かるように取り付けてください。

9. 車両部品の復元

<オーディオ交換ガーニッシュを使用する場合>

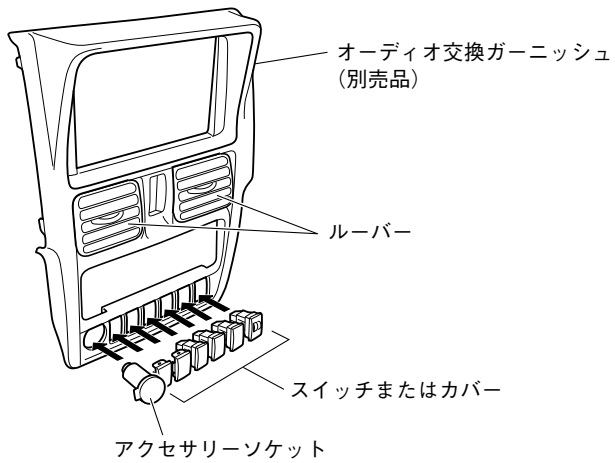

1. 取り外しと逆の手順で取り付けます。
※ オーディオ交換ガーニッシュを使用する場合は、取り外したセンターガーニッシュからルーバー、スイッチまたはカバー、アクセサリソケットを取り外し、オーディオ交換ガーニッシュ（別売品）に移設します。

注記

取り付け・配線後は、車の電装品が正常に動作することを確認してください。

車の電装品（ブレーキ、ライト、ホーン、ウインカー、ハザードなど）が正常に動作しない状態で使用すると、火災や交通事故の原因になります。

- ネジの締め付けトルクが規定されているものがある場合は、規定のトルクで締め付けてください。