

■ キャリイ/スーパーキャリイ

1. 車両部品の取り外し

<キャリイ>

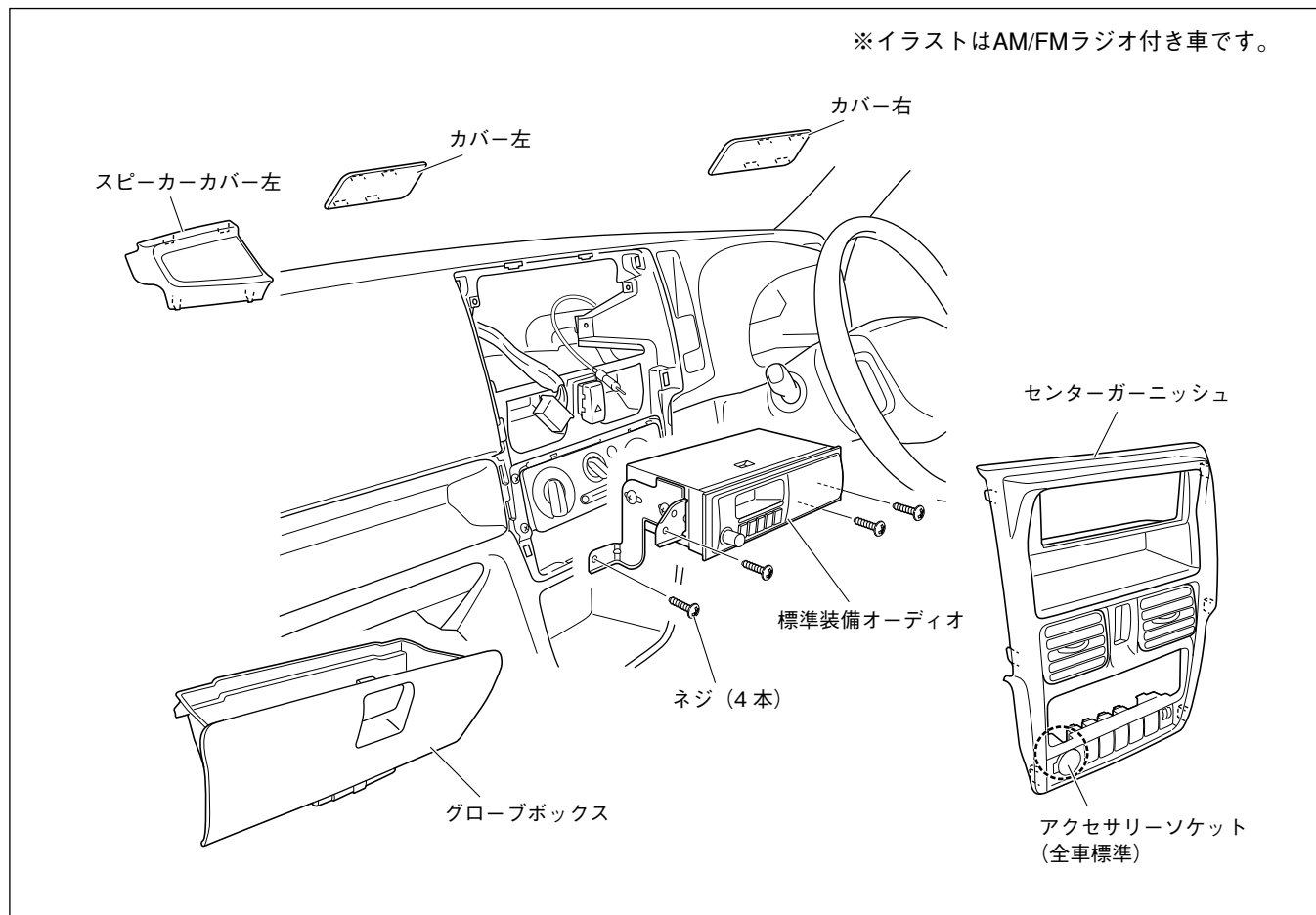

1. スピーカーカバー左を取り外します。(ツメ4箇所)
2. サンバイザー奥にあるカバー左右を取り外します。(ツメ4箇所)
3. センターガーニッシュを取り外します。(クリップ6箇所、各スイッチコネクター)

注記

スイッチコネクターを接続する際は、コネクターの色とスイッチに貼られたシールの色を合わせて接続してください。

4. 標準装備オーディオ (AM/FMラジオまたはCDオーディオ) を取り外します。
(ネジ4本、オーディオコネクター、アンテナコネクター)
5. グローブボックスを取り外します。

<スーパーキャリイ>

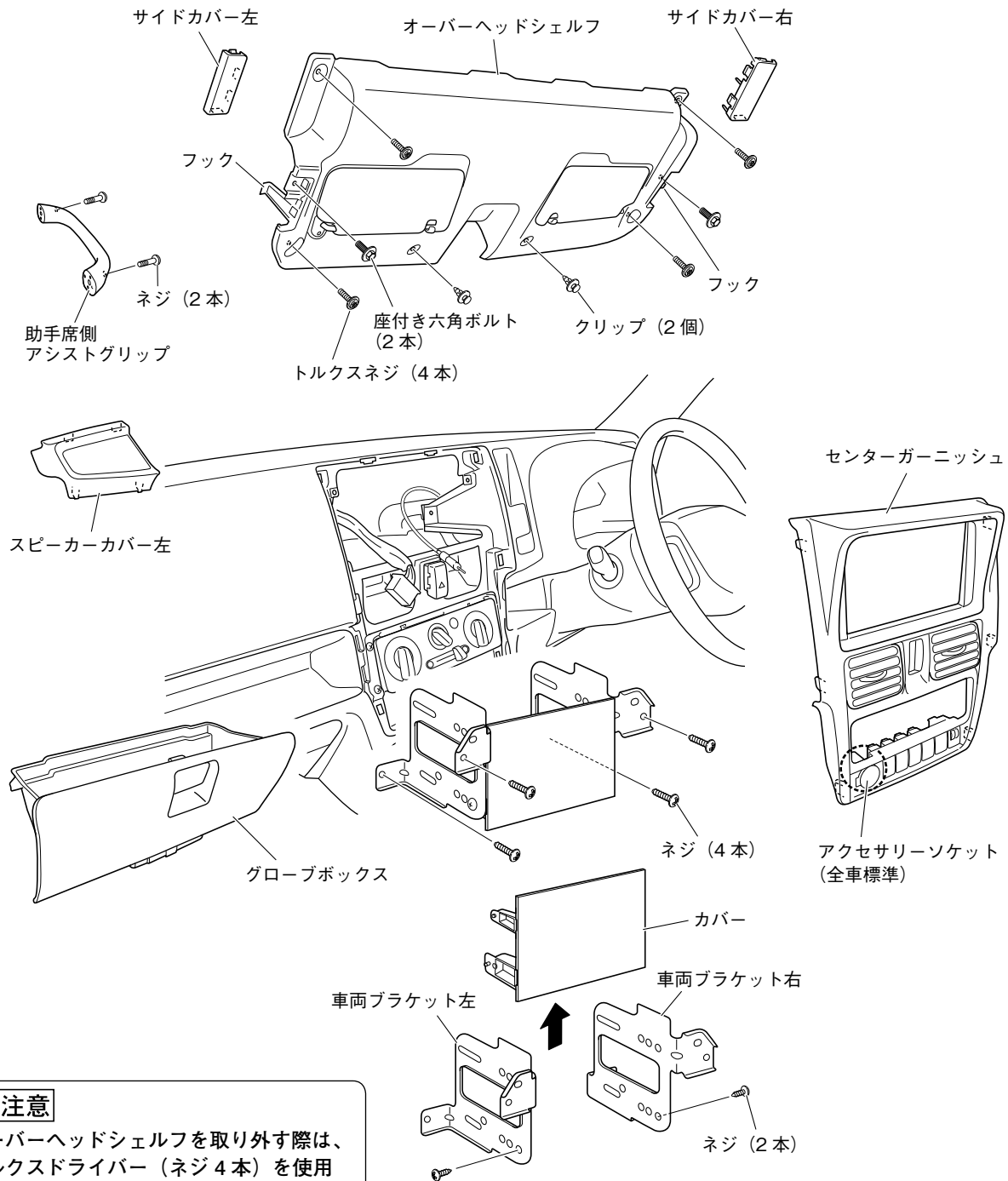

▲注意

オーバーヘッドシェルフを取り外す際は、トルクスドライバー (ネジ4本) を使用してください。

1. スピーカーカバー左を取り外します。(ツメ4箇所)
2. 助手席側アシストグリップを取り外します。(ネジ2本)
3. オーバーヘッドシェルフのサイドカバー左右を取り外します。(ツメ4箇所)
4. オーバーヘッドシェルフを取り外します。(座付き六角ボルト2本、トルクスネジ4本、クリップ2箇所、フック2箇所)
5. センターガーニッシュを取り外します。(クリップ6箇所、各スイッチコネクター)

注記

スイッチコネクターを接続する際は、コネクターの色とスイッチに貼られたシールの色を合わせて接続してください。

6. 車両ブラケット左右を取り外します。(ネジ4本、オーディオコネクター、アンテナコネクター)
7. 車両ブラケット左右 からカバーを取り外します。(ネジ2本)
8. グローブボックスを取り外します。

2. 保護シートの準備

保護シート (200×50mm) ⑰

単位：mm

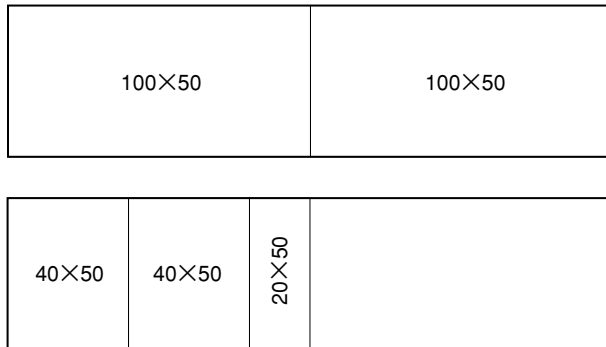

1. 車両側の板金エッジ部を保護するため、保護シート⑰を左図のようにカットします。

3. GPS アンテナの取り付け

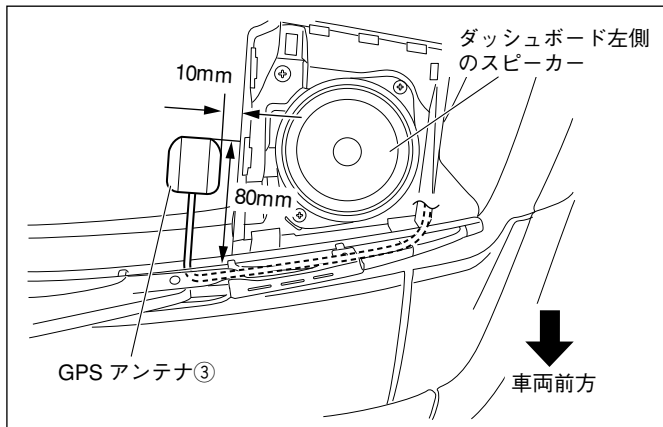

1. GPSアンテナ③を左図の位置に取り付けます。

⚠ 注意

標準装備のAM/FMラジオ付き車の場合は、スピーカーが装備されていません。別途、スピーカーの取付が必要となります。

4. 車速信号、パーキング信号、バック信号の取り出し

1. 別途、ナビ信号ハーネス（別売品）が必要です。
取り付け方の詳細は、ナビ信号ハーネス（別売品）に付属の取付説明書をご覧ください。

5. カバー左右の切り欠き加工 (キャリイのみ)

<カバー左を裏側から見た図>

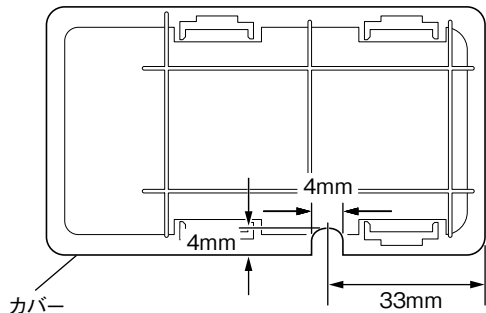

<カバー右を裏側から見た図>

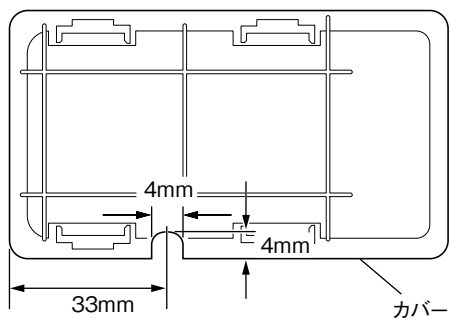

1. 取り外したカバー左右を、左図の寸法で切り欠き加工します。

6. 配線

<アンテナケーブル：運転席側の配線>

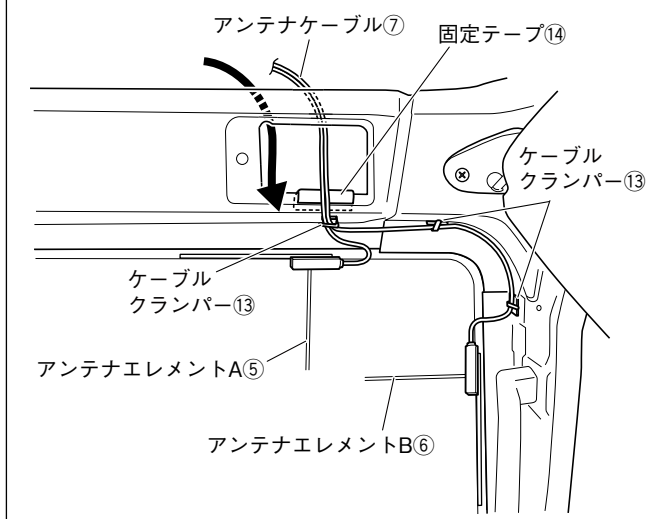

1. 運転席側のルーフ穴の図の位置に固定テープ⑭を貼ります。
2. アンテナケーブル⑦を矢印のようにルーフ穴に配線し、アンテナエレメントA⑤、アンテナエレメントB⑥に取り付けます。
取り付け方は、共通編「TVアンテナの取り付け方」P13～P14を参照してください。
3. アンテナケーブル⑦をケーブルクランプ⑬で固定します。

<アンテナケーブル： フロントウィンドウ上部 板金内への配線>

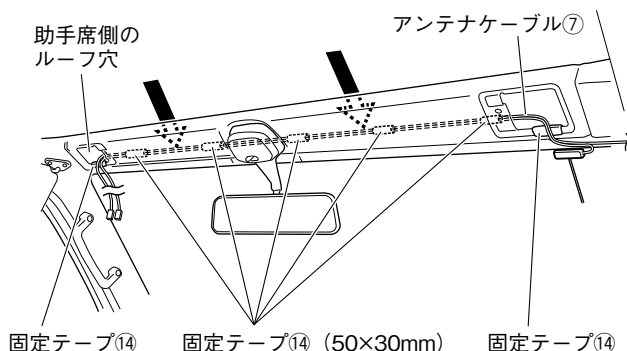

- アンテナケーブル⑦を固定テープ⑭で巻いて矢印のように車両板金の内側へ配線し、助手席側のルーフ穴から引き出します。

<アンテナケーブル：助手席側の配線>

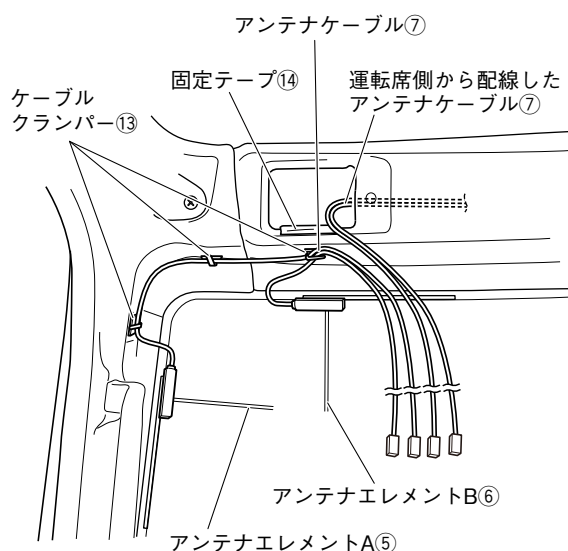

- 助手席側のルーフ穴の図の位置に固定テープ⑭を貼ります。
- アンテナケーブル⑦をアンテナエレメントA⑤、アンテナエレメントB⑥に取り付けます。取り付け方は、共通編「TVアンテナの取り付け方」P13～P14を参照してください。
- アンテナケーブル⑦をケーブルクランパー⑬で固定します。

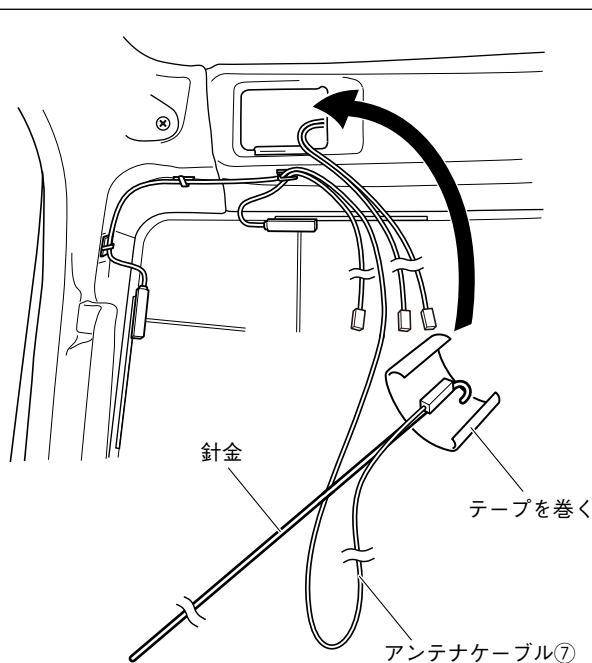

- 針金などを用意して、先端部分にアンテナケーブル⑦を固定します。
- アンテナケーブル⑦を固定した針金をルーフ穴から挿入します。

👉アドバイス

- 針金やワイヤーを使用して引き込みする際、車両に傷が付かないように注意してください。樹脂製の配線通し工具（市販スムーズロッドなど）の使用をお勧めします。
- アンテナケーブル⑦を固定する際、固定用のテープを直径20mm程度の大きさにすると配線作業がしやすくなります。

※1

テープで固定
します。

直前にAピラーを配線した
アンテナケーブル

次に配線する
アンテナケーブルの
コネクター

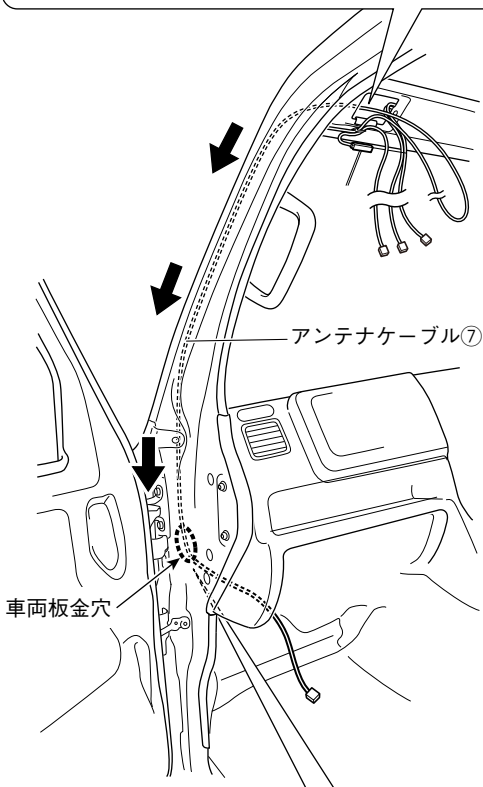

保護シート⑱
(20mm×50mm)

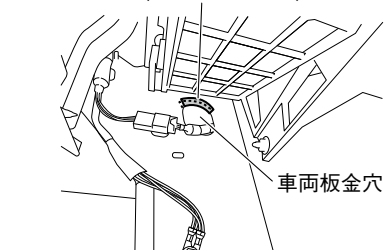

- アンテナケーブル⑦を助手席側Aピラーの中へ配線して、グローブボックス取り付け部左奥の車両板金穴から引き出します。

▲注意

車両板金穴に保護シート⑱を左図のように貼り付けてください。

注記

保護シート⑱を貼り付ける面の油污れなどをきれいに拭き取ってください。

👉アドバイス

- 助手席側Aピラーの中を配線する際は、針金を車両前方側へ押し当てるようにして配線してください。
- コネクター部を車両板金穴から引き出す際は、車両前方側へ引き出すようにしてください。

- アンテナケーブル⑦のコネクター部分を車両板金穴から引き出したら、一旦引き出すのを止めます。
- 左図の※1を参照して、直前にAピラーを配線したアンテナケーブル⑦に、次に配線するアンテナケーブル⑦のコネクター部分を固定します。
- 手順11のアンテナケーブル⑦を引き出し、次に配線したアンテナケーブル⑦のコネクター部分まで引き出します。

👉アドバイス

次に配線するアンテナケーブル⑦のコネクターを固定する際は、引っかかり防止のため、下図のようにテープの左右が細くなるように巻いてください。

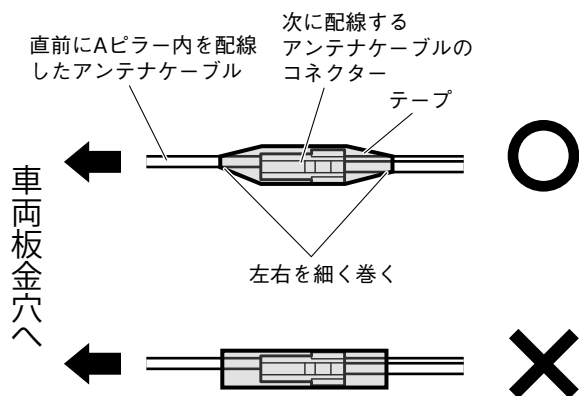

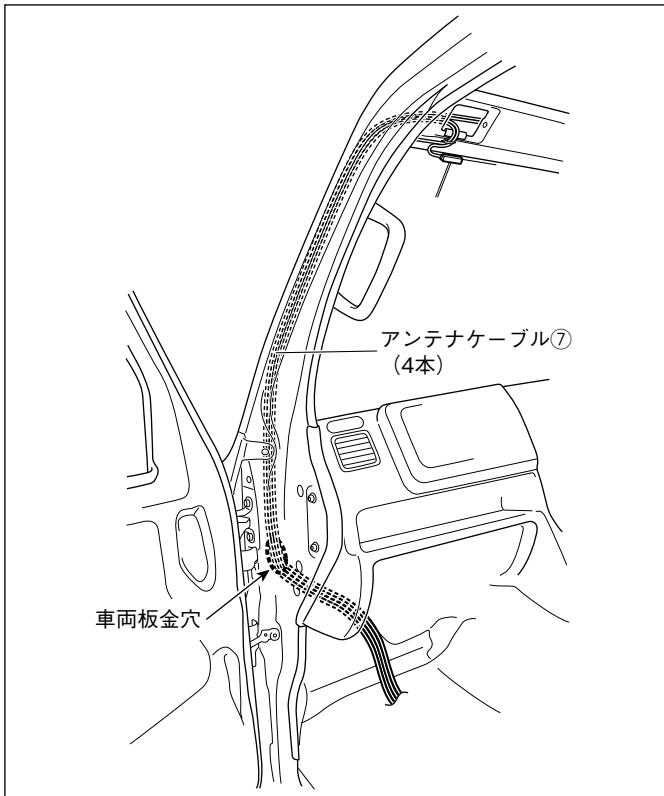

14. 手順11～13を繰り返して、アンテナケーブル⑦4本全てを配線します。

< GPS アンテナのケーブルとアンテナケーブル：グローブボックス取り付け部奥の配線 >

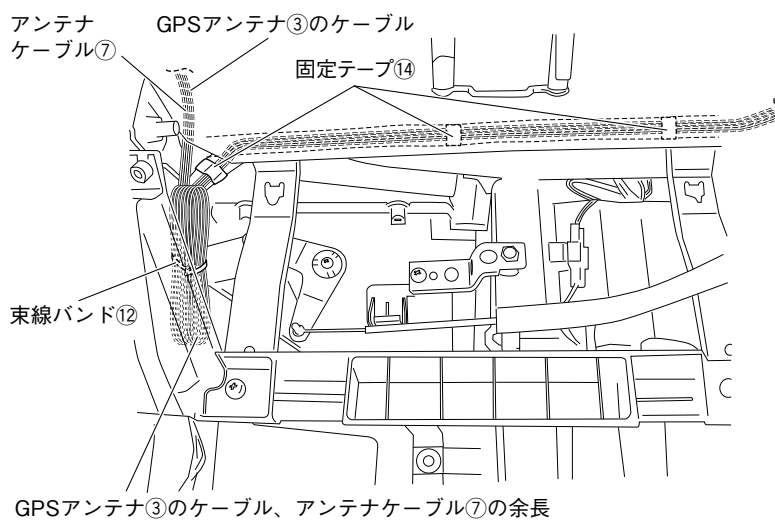

15. GPSアンテナ③のケーブルとアンテナケーブル⑦を、グローブボックス取り付け部奥を通して、ナビゲーション取り付け部まで配線します。ケーブルは固定テープ⑭で車両ハーネスに固定し、余長は束線バンド⑫で車両ハーネスに固定します。

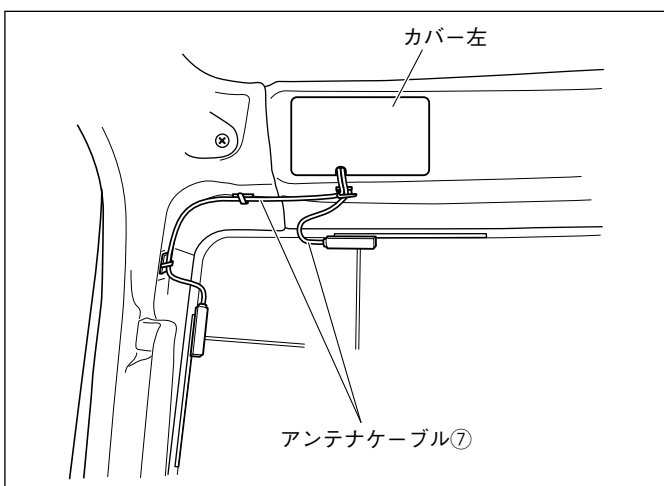

●キャリイのみ

16. 切り欠き加工した部分を通して、カバー左を戻します。
※イラストはカバー左（助手席側）ですが、カバー右（運転席側）も同様に戻します。

7. マイクの取り付けと配線

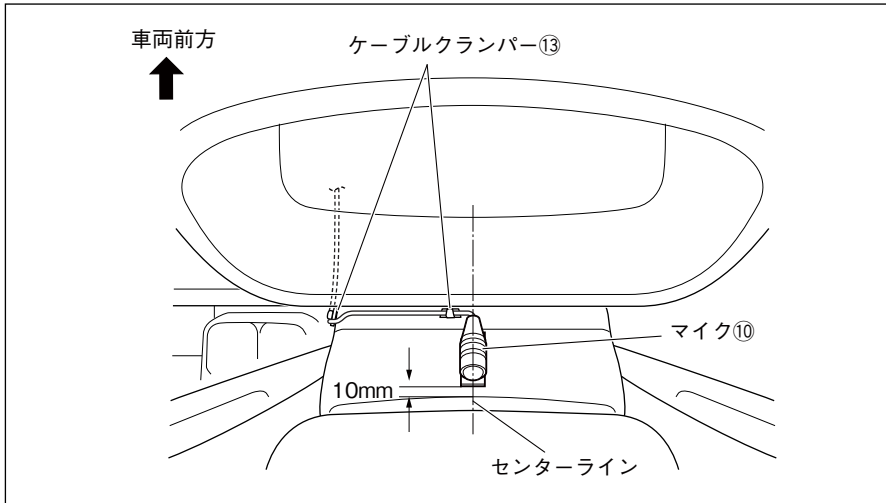

1. マイク⑩を左図の位置に取り付けます。
2. マイク⑩のケーブルをケーブルクランパー⑬で固定します。

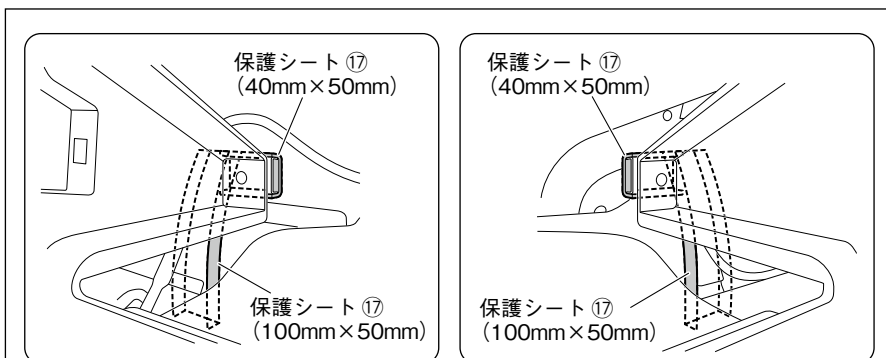

3. マイク⑩のケーブルをナビゲーション取り付け部まで配線します。ケーブルは束線バンド⑫で車両ハーネスに固定し、余長は固定テープ⑭で車両の樹脂部に固定します。

▲ 注意

板金エッジ部に保護シート⑰を左図のように貼り付けてください。

注記

保護シート⑰を貼り付ける面の油污れなどをきれいに拭き取ってください。

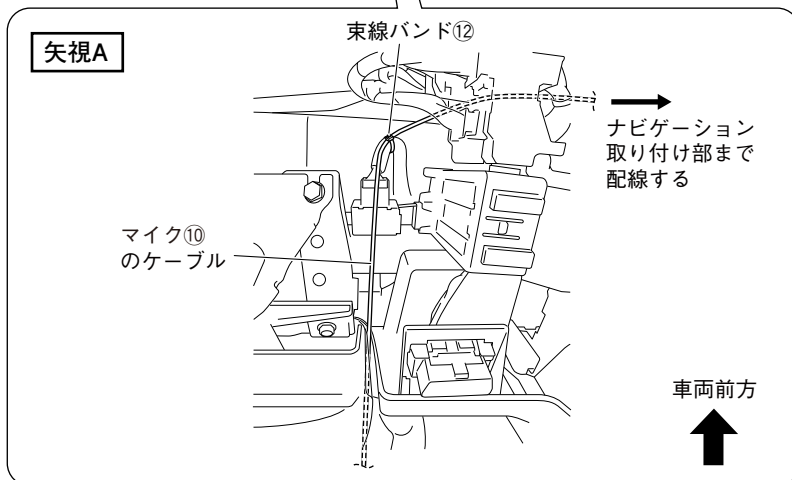
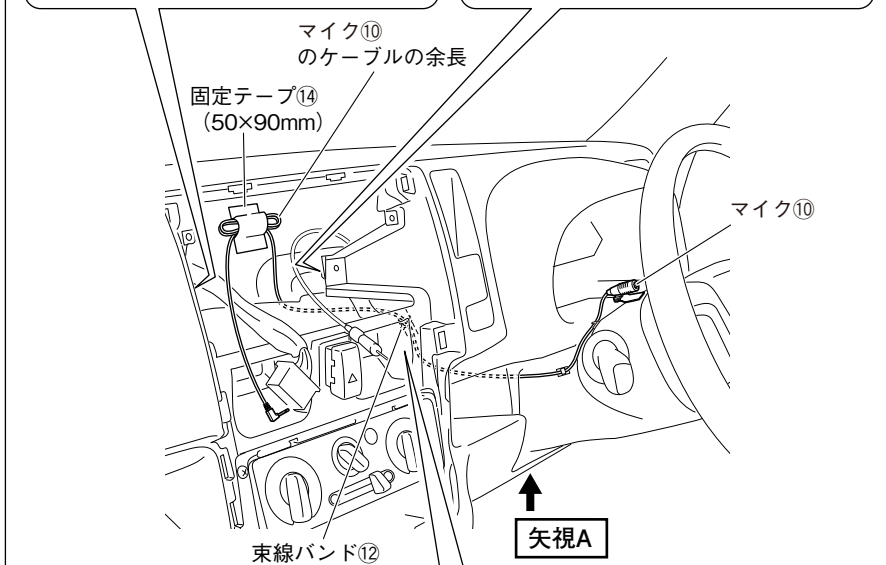

8. ナビゲーションの取り付け

<キャリア>

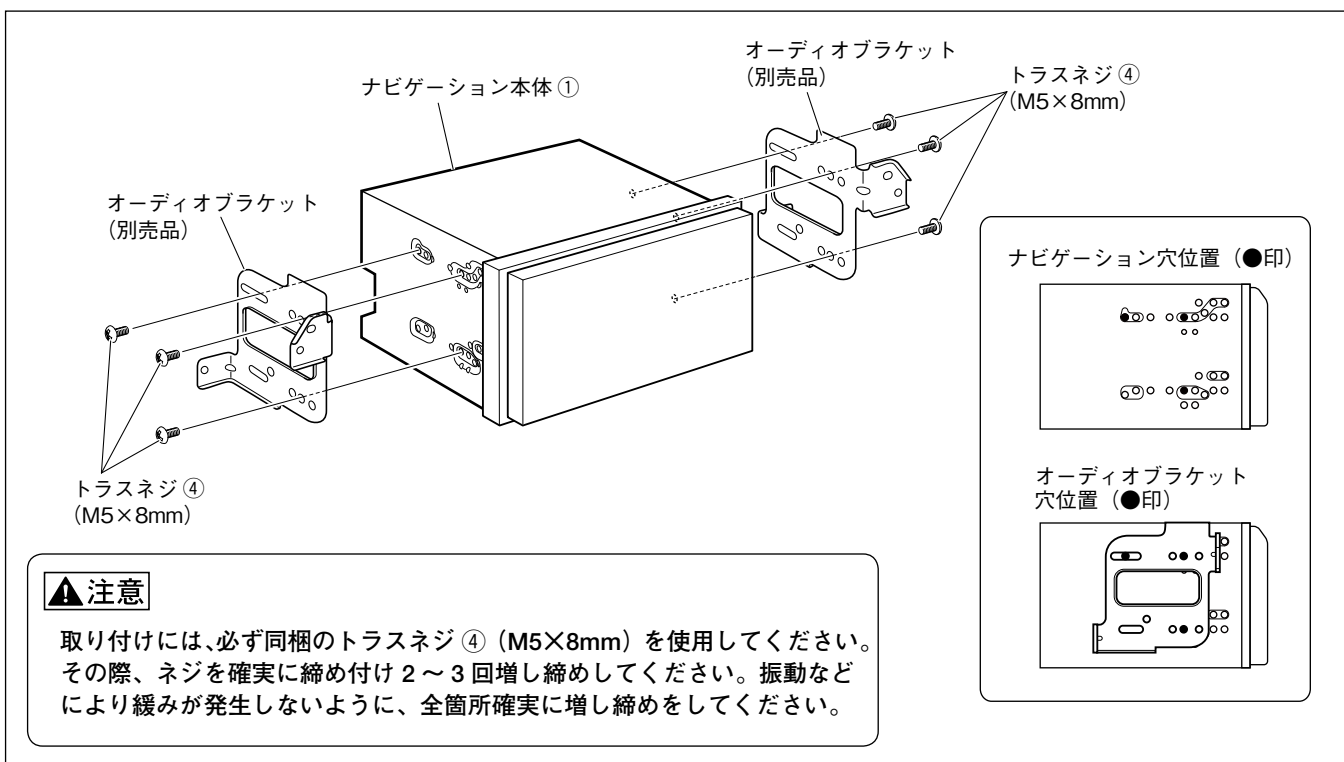

1. ナビゲーション本体①にオーディオブラケット (別売品) を取り付けます。

<スーパーキャリア>

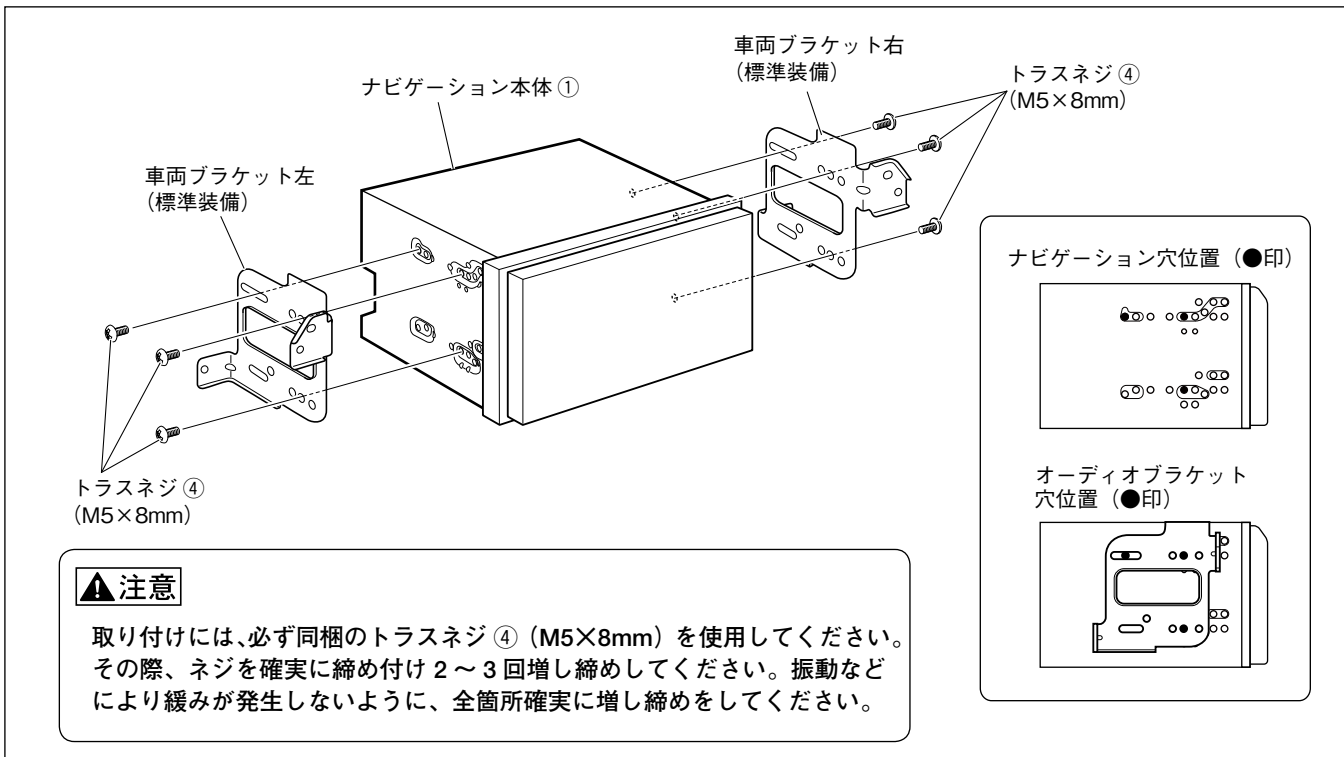

1. ナビゲーション本体①に車両ブラケット左右を取り付けます。

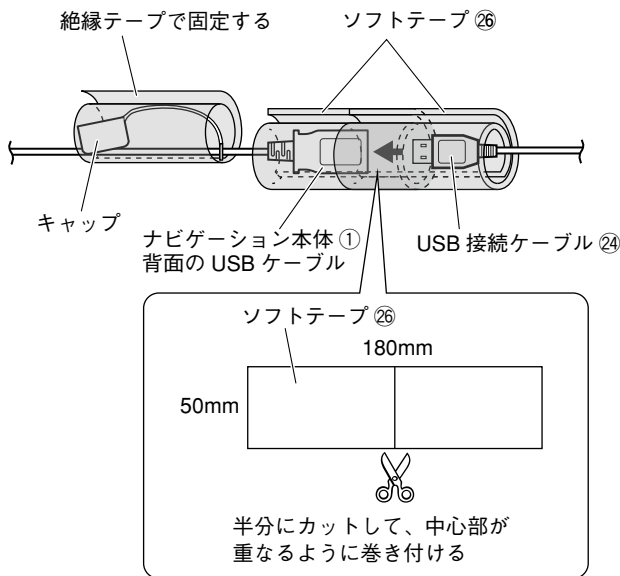

- USB ソケット (別売品) を使用する場合は、手順 2 へ進んでください。
- USB ソケット (別売品) を使用しない場合は、手順 7～9 を行ってください。

2. ナビゲーション本体①背面のUSBケーブルとUSB接続ケーブル②④を接続します。
接続部は、異音と抜け防止のためソフトテープ②⑥を巻きます。
取り外したUSBのキャップは、絶縁テープでUSBケーブルに巻いて固定してください。

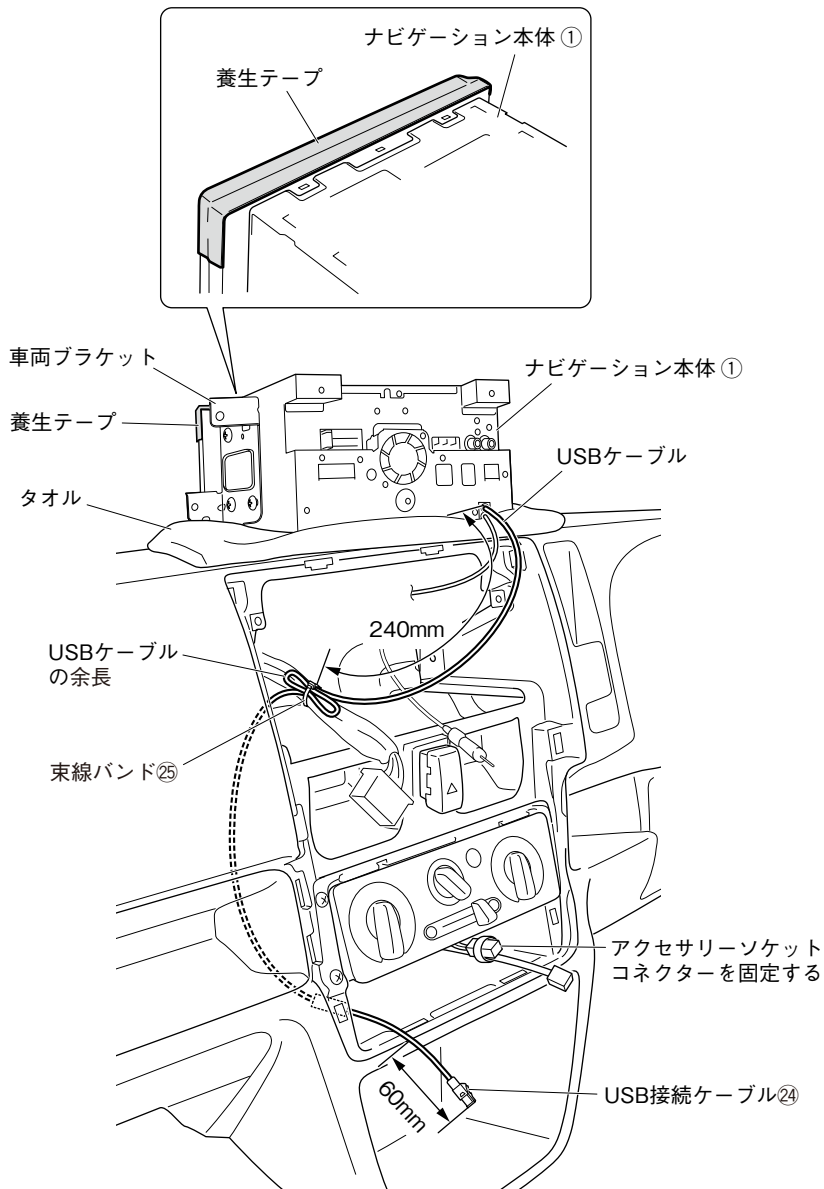

3. ダッシュボードの上をタオルなどで保護し、ナビゲーション本体①を逆さにして置きます。
その際、ナビゲーション本体①のパネル下部に養生テープを貼ります。
4. アクセサリーソケットコネクタを近傍のケーブルに束ねて固定します。
5. ナビゲーション本体①背面のUSBケーブル2本のうち1本をエアコンA'ssy下まで配線し、図の位置から60mm出します。
6. 図のように配線し、余長は束線バンド②⑤で車両ハーネスに固定します。

▲ 注意

ナビゲーション本体 ① 背面の USB ケーブルは、板金エッジ、樹脂エッジ、および可動部に干渉しないように配線してください。

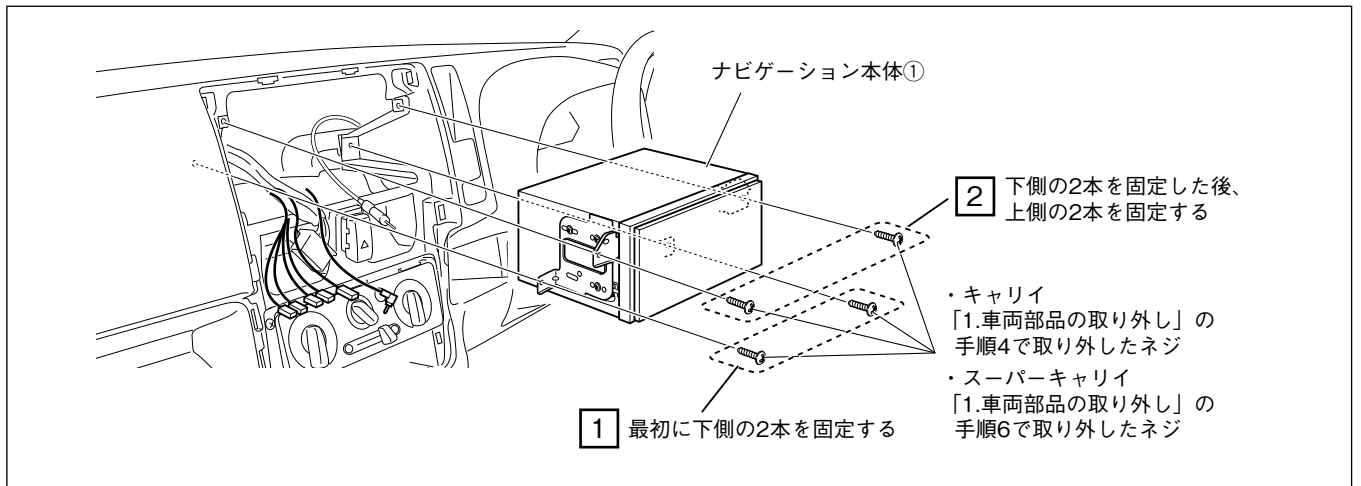

7. 結線図を参照して配線を接続します。
8. ナビゲーション本体①を車両へ取り付けます。
その際、USBケーブルをグローブボックス側へ配線します。(共通編P20を参照してUSBケーブルの取り付けを行ってください。)
9. ナビゲーション本体①を車両から取り外したネジで車両に取り付けます。ネジを取り付ける際、4本のネジの内、下側の2本を最初に固定し、その後上側の2本を固定します。(イラスト内 ①、②の順番で取り付けてください。)
また、取り付けの際は、ゆるみのないよう締め付けてください。また、ネジおよび指示なきボルトは、がたや破損が発生しないトルクで締め付けてください。

👉 アドバイス

ハーネスやケーブルをコンソール内の空いている方に逃がすようにして取り付けてください。ナビゲーション本体①の裏側に固まっていると取り付けできない場合があります。

- コード類を配線する際は、下記の点に注意してください。



警告

車体やネジ部分、シートレールなどの可動部にコードを挟み込まないように配線する
断線やショートにより、火災や感電、故障の原因となります。

コード類の配線時に金属部と接触するところは、絶縁テープを巻く
コード類の被覆が切れて金属部に接触するとショートによる火災や感電、故障の原因となります。

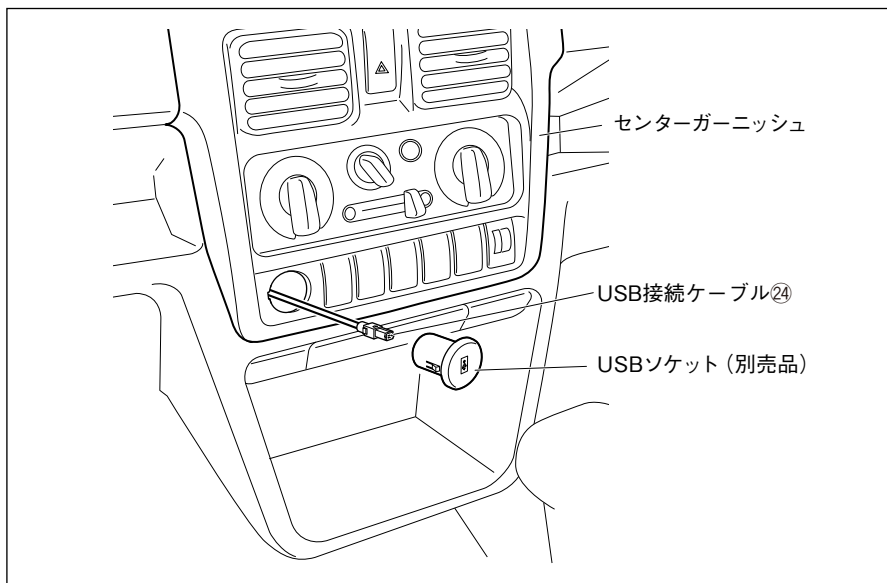

10. センターガーニッシュを復元します。オーディオ交換ガーニッシュ(別売品)を使用する場合は、「8.車両部品の復元」を参照してください。
その際、USBソケット(別売品)を取り付ける穴からUSB接続ケーブル⑳を引き出します。
11. USB接続ケーブル⑳とUSBソケット(別売品)を接続します。

⚠️ 注意

コネクタはカチッと音がするまで
確実にはめ込んでください。

12. USBソケット(別売品)を車両に取り付けます。

⚠️ 注意

USBソケット(別売品)のツメが
確実に掛かるように取り付けてください。

9. 車両部品の復元

<オーディオ交換ガーニッシュを使用する場合>

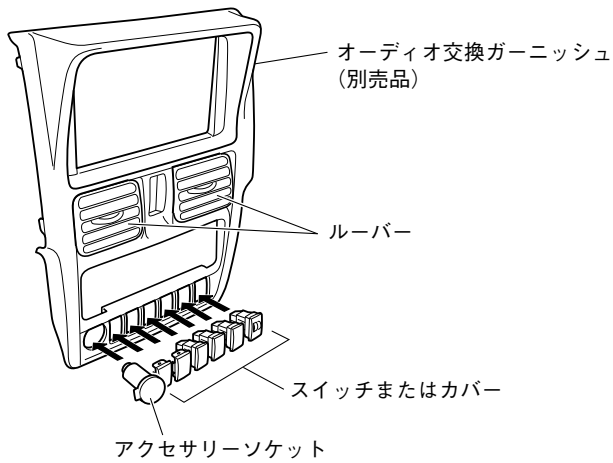

1. 取り外しと逆の手順で取り付けます。
※ オーディオ交換ガーニッシュを使用する場合は、取り外したセンターガーニッシュからルーバー、スイッチまたはカバー、アクセサリソケットを取り外し、オーディオ交換ガーニッシュ（別売品）に移設します。

注記

スイッチコネクタを接続する際は、コネクタの色とスイッチに貼られたシールの色を合わせて接続してください。

注記

取り付け・配線後は、車の電装品が正常に動作することを確認してください。
車の電装品(ブレーキ、ライト、ホーン、ウインカー、ハザードなど)が正常に動作しない状態で使用すると、火災や交通事故の原因になります。

- ネジの締め付けトルクが規定されているものがある場合は、規定のトルクで締め付けてください。